

YAKIMA Viper

US

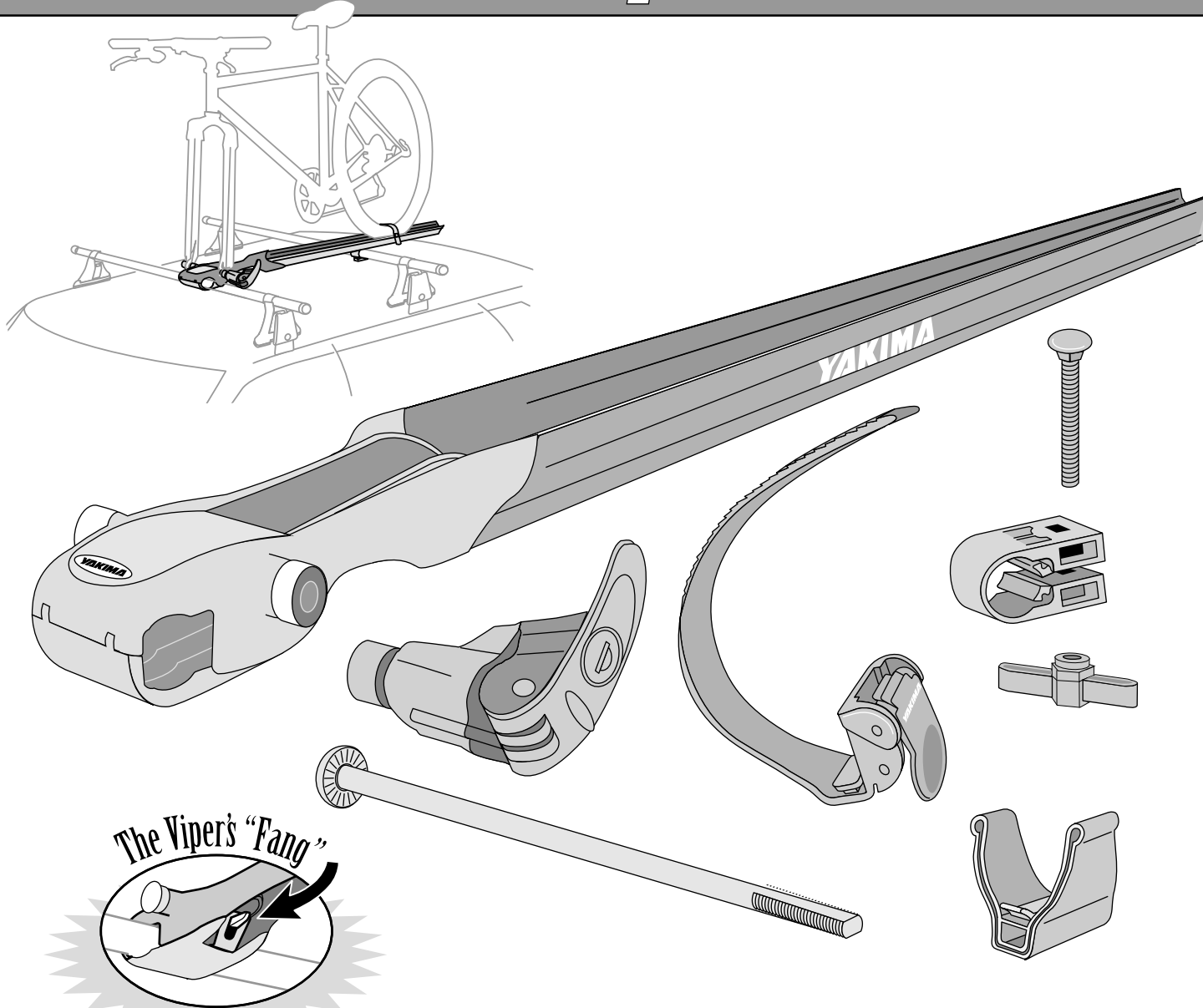

The Viper's "Fang"

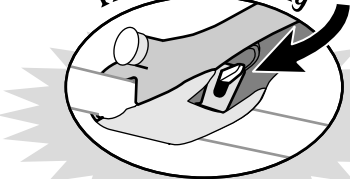

THIS HIDDEN SWITCH ENABLES SAFE MOUNTING OUTSIDE THE TOWERS.

IMPORTANT WARNING!
IT IS CRITICAL THAT ALL YAKIMA RACKS AND ACCESSORIES BE PROPERLY AND SECURELY ATTACHED TO YOUR VEHICLE. IMPROPER ATTACHMENT COULD RESULT IN AN AUTOMOBILE ACCIDENT, AND COULD CAUSE SERIOUS BODILY INJURY OR DEATH TO YOU OR TO OTHERS. YOU ARE RESPONSIBLE FOR SECURING THE RACKS AND ACCESSORIES TO YOUR CAR, CHECKING THE ATTACHMENTS PRIOR TO USE, AND PERIODICALLY INSPECTING THE PRODUCTS FOR ADJUSTMENT, WEAR, AND DAMAGE. THEREFORE, YOU MUST READ AND UNDERSTAND ALL OF THE INSTRUCTIONS AND CAUTIONS SUPPLIED WITH YOUR YAKIMA PRODUCT PRIOR TO INSTALLATION OR USE. IF YOU DO NOT UNDERSTAND ALL OF THE INSTRUCTIONS AND CAUTIONS, OR IF YOU HAVE NO MECHANICAL EXPERIENCE AND ARE NOT THOROUGHLY FAMILIAR WITH THE INSTALLATION PROCEDURES, YOU SHOULD HAVE THE PRODUCT INSTALLED BY A PROFESSIONAL INSTALLER SUCH AS A QUALIFIED GARAGE OR AUTO BODY SHOP.

Part #1032493 Rev A

Install tray bolt, wheel strap and end cap.

1 Short bikes or wide crossbar spreads may require the strap to go on before the bolt.

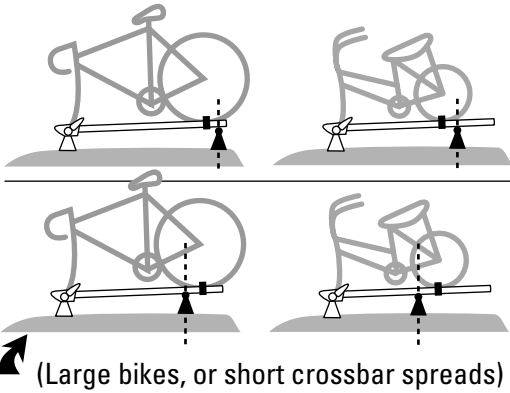

2

Insert bolt head into slot in tray.

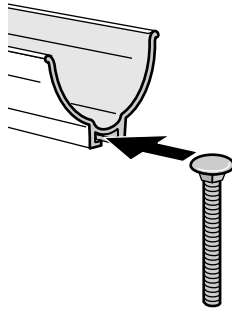

3

Install the wheel strap with the red button toward you.

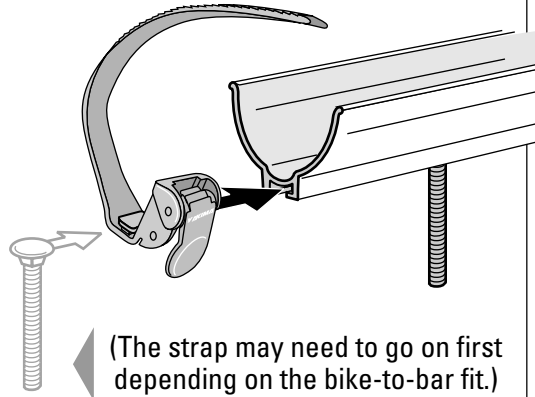

4

Attach the tray cap.

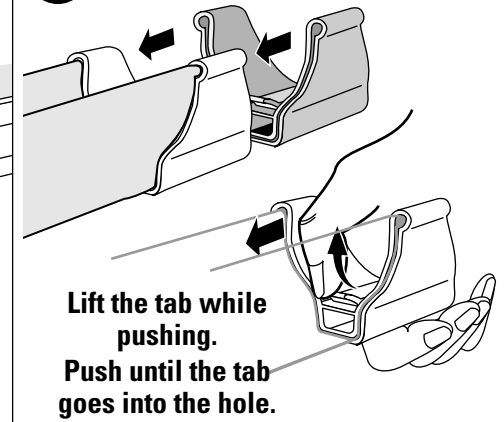

5 Decide where you will position the Viper along your crossbars.

BETWEEN THE TOWERS

Viper can slide along the bar for easy repositioning, even when locked and loaded.

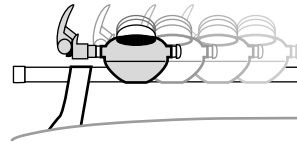

OUTSIDE THE TOWERS

Viper can be in a fixed location for optimum security when mounted outside the towers.

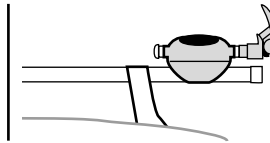

Secure opposite end.

6 Do you have round or square crossbars?

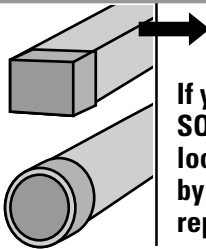

If you have **SQUARE BARS**, loosen the tabs by bending them repeatedly.

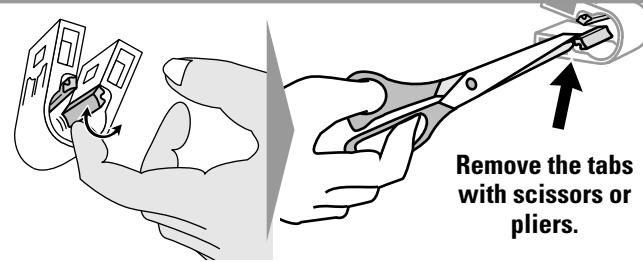

IF ROUND, continue to **7**

7

Attach SnapAround to opposite bar.

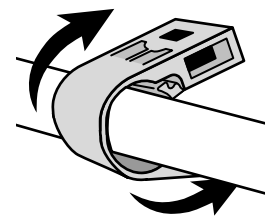

8

- Press open the red cover.
- Pull silver hook outward until bottom plate opens.

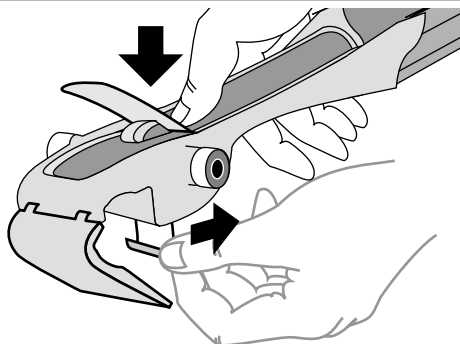

9

Set opened Viper onto the crossbars.

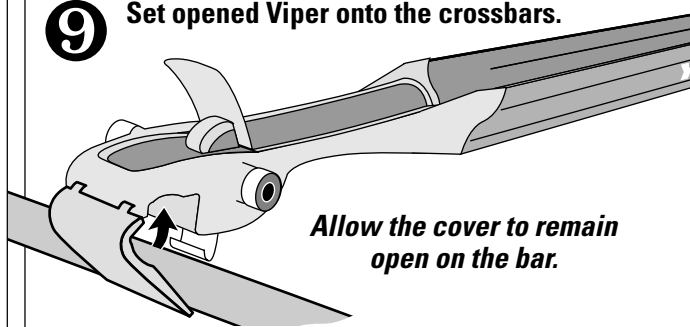

10

Align the bolt to the SnapAround and insert into the square hole.

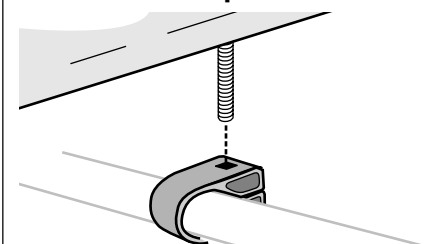

Place the Viper onto the bars.

11

Close the lower plate, then press the silver hook.

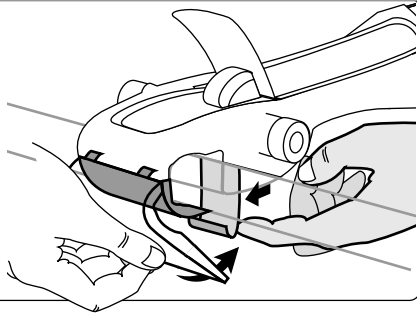

12

CLOSE THE RED COVER.

*It should close with firm resistance.
If not, repeat the previous step, being sure to press the silver hook.*

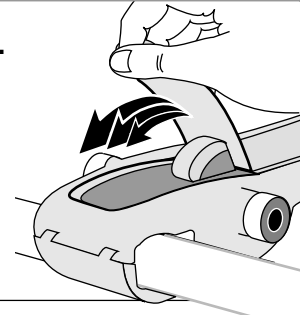

13

ATTACH THE HEX KEY AND TIGHTEN COMPLETELY.

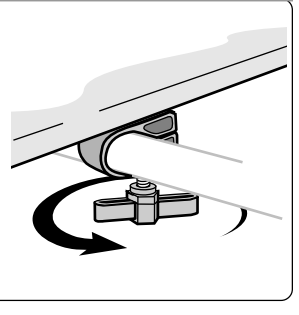

Install the skewer from either side (consider access to the quick-release lever).

14

SEPARATE THE SKEWER FROM THE QUICK RELEASE LEVER.

With lever extended, rotate the brass wheel to remove the skewer.

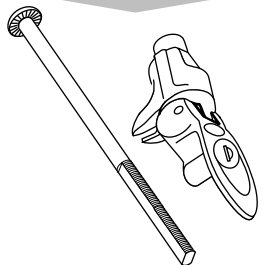
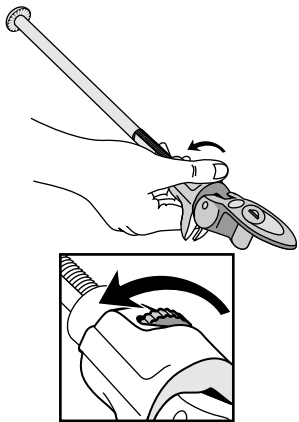

15

CHOOSE YOUR MOUNTING OPTION (Read A & B below).

A

CONVENIENT REPOSITIONING:

Viper can slide along the bar for easy repositioning, even when locked and loaded.

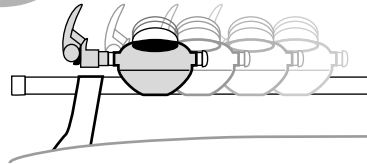

Hold the switch **DOWN** and insert the skewer.

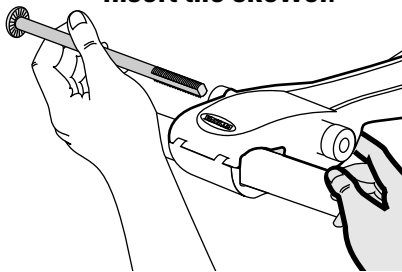

The switch is behind the Viper's head.

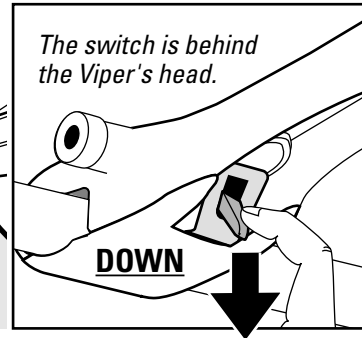

DOWN

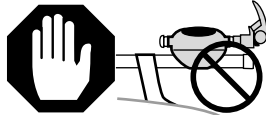

Do not install the Viper outside the tower if the switch is in the DOWN position.

TO REARRANGE THE VIPER AFTER INSTALLATION:

- Lift the red cover, loosen the hex key.
- Reposition.
- Close the red cover, tighten the hex key.

B

FIXED POSITION:

Viper can be in a fixed location for optimum security when mounted outside the towers.

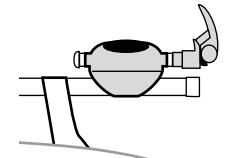

Hold the switch **UP** and insert the skewer.

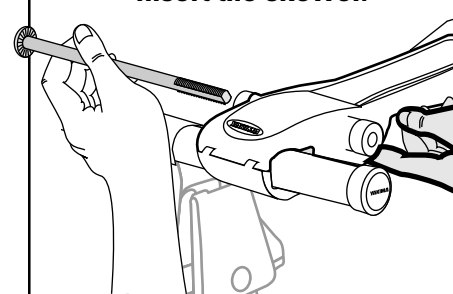

The switch is behind the Viper's head.

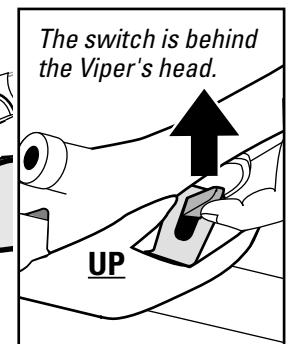

UP



Always install the Viper outside the tower with the switch in the UP position.



The red cover cannot be opened unless the skewer is unlocked and removed from the Viper's head.

16 ATTACH THE QUICK-RELEASE LEVER TO THE SKEWER.

- OPEN the lever to expose the brass adjustment wheel.
- Engage the skewer by rotating the brass wheel.

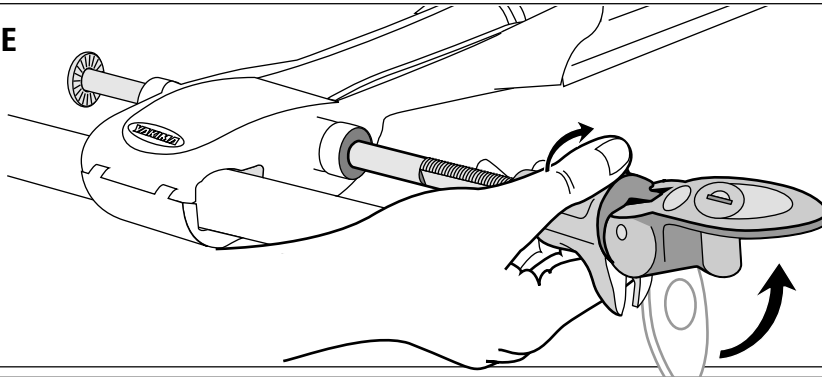

Note: It is not necessary to rotate the lever, only the wheel.

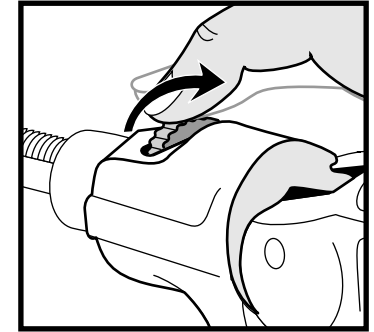

Remove the front wheel, and load the bike.

17 SET THE BICYCLE FORKS VERTICALLY ONTO THE SKEWER.

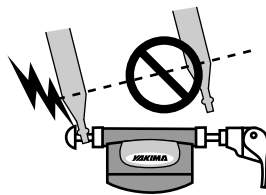
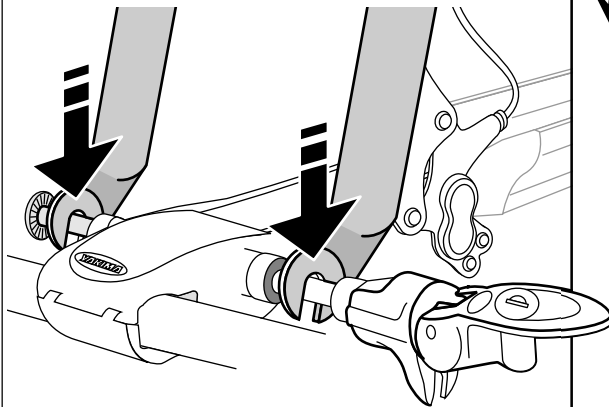

Prevent damage to your forks!

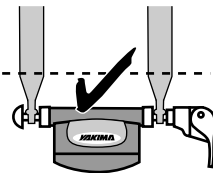

18 Rotate the brass wheel to move the lever housing closer to the forks...

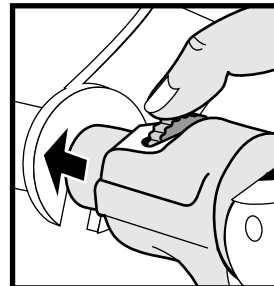

19 CLOSE THE LEVER. It should close with firm resistance against the forks.

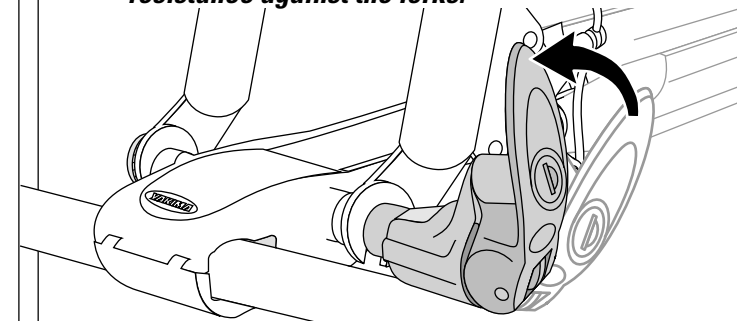

If lever cannot close completely, loosen the wheel and repeat.

If lever closes too easily, tighten the wheel and repeat.

Lock the Viper.

20 If you have purchased a lock, follow lock core instructions to install the lock.

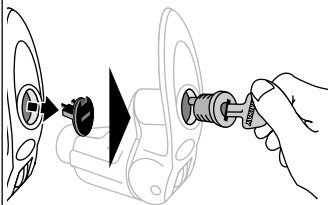

Secure the rear wheel.

21 Pull the strap through wheel spokes.

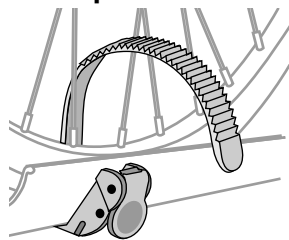

Do not let the strap push against the valve stem.

22 CLOSE THE STRAP.

- Insert the strap end behind the red tab.
- **TIGHTEN** the strap by repeatedly lifting the red tab.

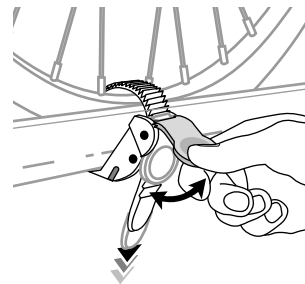

DO NOT OVERTIGHTEN THE STRAP!

23 SOME BIKE WHEELS MAY PREVENT A TIGHT FIT.

If the wheel is still loose in the tray —

Slide the strap in the tray until it rests against the rim. TIGHTEN AGAIN.

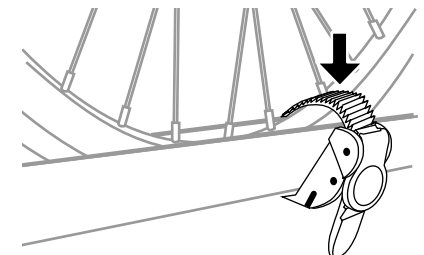

DO NOT OVERTIGHTEN THE STRAP!

24

Test bike stability by Tugging on fork leg.

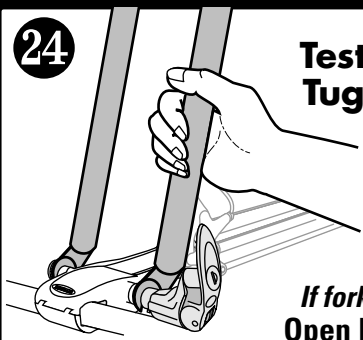

If forks move out of the skewer: Open lever and rotate the brass wheel slightly.

THE LEVER should close with firm resistance against the forks.

Refer to 19

25

CHECK THE REAR WHEEL.
Tighten the strap if needed.

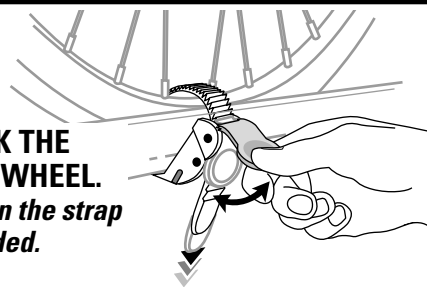

To release the strap, push the red button.

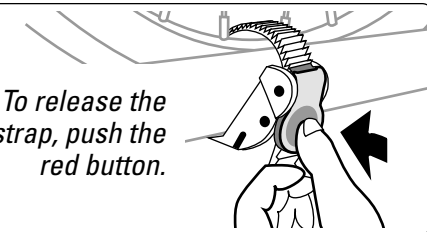

IF YOU NEED FURTHER TECHNICAL ASSISTANCE OR REPLACEMENT PARTS: Please contact your dealer or call us at (888) 925-4621 or (707) 826-8000, Monday through Friday, 8:00am to 5:00pm Pacific time.

LIMITED WARRANTY

Yakima Products ("Yakima") will repair or replace merchandise which proves defective in materials and/or workmanship. The limited warranty is effective for three years from the date of purchase. The limited warranty is applicable only if the Fit List and instructions are followed and the products are used properly. If a customer believes that a Yakima product is defective, the customer must return it to an authorized Yakima dealer with proof of purchase. Yakima will then issue authorization to the dealer for the return of these products. If an article is found to be defective upon inspection by Yakima, Yakima will repair or replace the defective article at its discretion without charge. The customer will pay freight to Yakima, and Yakima will pay any applicable return freight. Unauthorized returns will not be accepted. Normal wear and tear of Yakima products or damage resulting from misuse, accidents, or alterations are not covered by this Limited Warranty. The purchaser acknowledges that Yakima has no control over the attachment of its products to vehicles or the attachment of items to the Yakima products. Accordingly, Yakima cannot assume responsibility for any damage to any property arising out of the improper attachment or use of its products. In addition, this Limited Warranty applies only to Yakima products and not to other products used in conjunction with Yakima products. This Limited Warranty is in lieu of all other warranties, expressed or implied, and does not cover consequential damages of any kind that may arise from the use or misuse of any Yakima product.

BEFORE DRIVING AWAY:

- ✓ *Check the security of the forks; close the lever completely.*
- ✓ *Close the wheel strap tightly against the rear wheel.*
- ✓ *Tighten the hex key on the rear crossbar.*
- ✓ *If Viper is mounted between the towers, and has been repositioned along the crossbar, remember to close the red cover, and tighten the hex key again.*
- ✓ *Don't forget your front wheel!*

OFF-ROAD DRIVING is not recommended and could result in damage to your vehicle or your bike.

ATTACHMENT HARDWARE CAN LOOSEN OVER TIME. CHECK AND TIGHTEN IF NECESSARY, BEFORE EACH USE.

DO NOT TRANSPORT BICYCLES WITH attached baby seats, panniers, wheel covers, or full bike covers.

MAINTENANCE
The Viper has a self-lubricating internal mechanism. It is not necessary to add lubrication.

KEEP THESE INSTRUCTIONS!

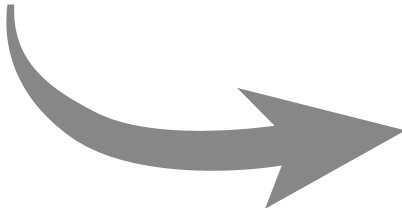

YAKIMA Viper

FR

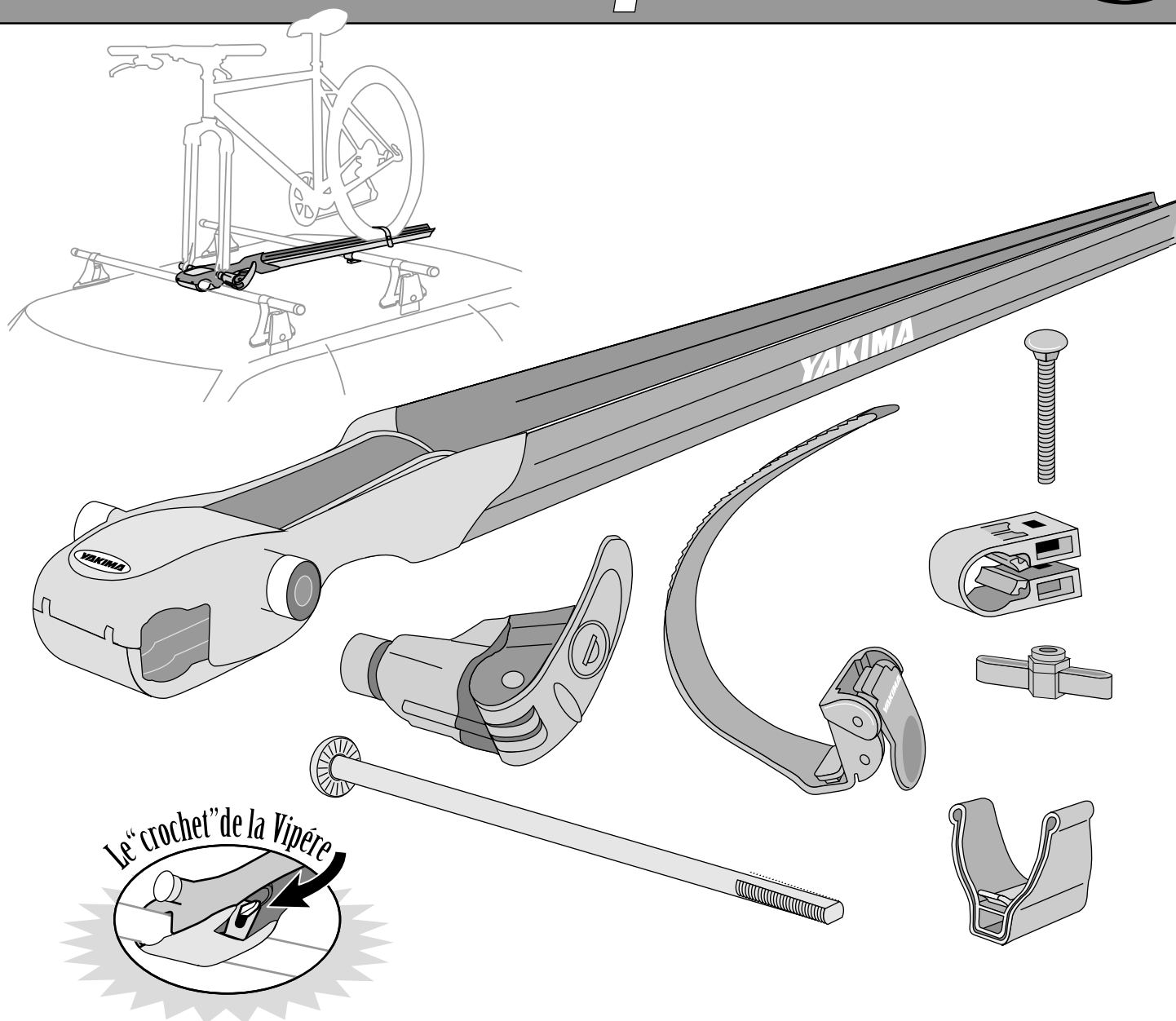

Le "crochet" de la Vipère

CE LEVIER CACHÉ PERMET DE MONTER LE PORTE-VÉLO SOLIDEMENT À L'EXTÉRIEUR DES PIEDS.

AVERTISSEMENT IMPORTANT!
IL EST IMPÉRATIF QUE LES PORTE-BAGAGES ET LES ACCESSOIRES YAKIMA SOIENT CORRECTEMENT ET SOLIDEMENT FIXÉS AU VÉHICULE. UN MONTAGE MAL RÉALISÉ POURRAIT PROVOQUER UN ACCIDENT D'AUTOMOBILE, QUI POURRAIT ENTRAÎNER DES BLESSURES GRAVES OU MÊME LA MORT, À VOUS OU À D'AUTRES PERSONNES. VOUS ÊTES RESPONSABLE DE L'INSTALLATION DU PORTE-BAGAGES ET DES ACCESSOIRES SUR VOTRE VÉHICULE, D'EN VÉRIFIER LA SOLIDITÉ AVANT DE PRENDRE LA ROUTE ET DE LES INSPECTER RÉGULIÈREMENT POUR EN CONTRÔLER L'ÉTAT, L'AJUSTEMENT ET L'USURE. VOUS DEVEZ DONC LIRE ATTENTIVEMENT TOUTES LES INSTRUCTIONS ET TOUS LES AVERTISSEMENTS ACCOMPAGNANT VOTRE PRODUIT YAKIMA AVANT DE L'INSTALLER ET DE L'UTILISER. SI VOUS NE COMPRENEZ PAS TOUTES LES INSTRUCTIONS ET TOUS LES AVERTISSEMENTS, OU SI VOUS N'AVEZ PAS DE COMPÉTENCES EN MÉCANIQUE ET NE COMPRENEZ PAS PARFAITEMENT LA MÉTHODE DE MONTAGE, VOUS DEVRIEZ FAIRE INSTALLER LE PRODUIT PAR UN PROFESSIONNEL, COMME UN MÉCANICIEN OU UN CARROSSIER COMPÉTENT.

Poser le boulon du profilé, la sangle de roue et la garniture d'extrémité

- 1** Si le vélo est court ou si la distance est grande entre les barres transversales, il faudra peut-être poser la sangle avant le boulon.

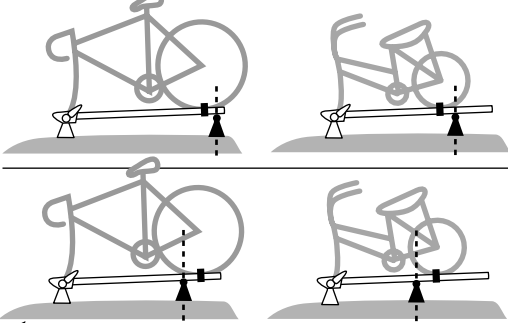

(Grands vélos ou barres transversales rapprochées)

2

Glisser la tête du boulon dans la fente du profilé.

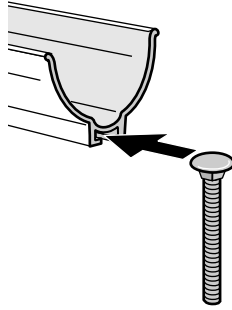

3

Engager la sangle de roue avec le bouton rouge vers soi.

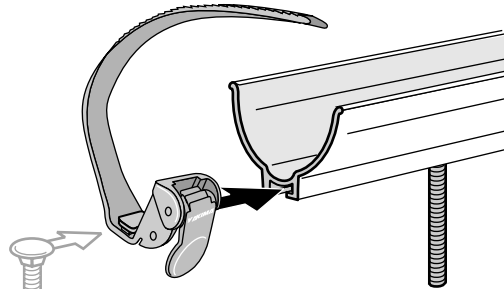

(Il faudra peut-être poser la sangle d'abord selon la taille du vélo et la distance entre les barres.)

4

Poser la garniture d'extrémité du profilé.

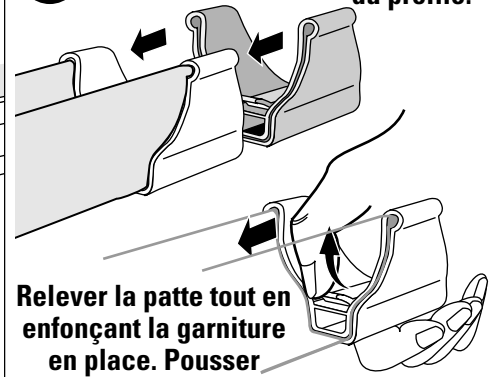

Relever la patte tout en enfonçant la garniture en place. Pousser jusqu'à ce que la patte entre dans le trou.

- 5** Décider où l'on veut placer le porte-vélo le long des barres transversales.

ENTRE LES PIEDS

On peut facilement repositionner le porte-vélo Viper le long des barres en le faisant coulisser, même s'il est verrouillé et chargé.

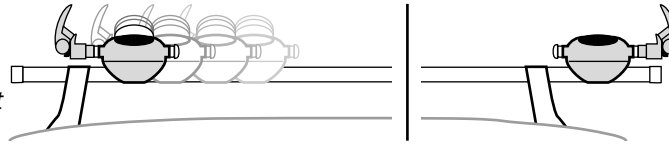

À L'EXTÉRIEUR DES PIEDS

On peut monter solidement le porte-vélo Viper en position fixe, à l'extérieur des pieds.

Fixer l'autre extrémité

- 6** Les barres transversales sont-elles rondes ou carrées?

SI ELLES SONT RONDES, passer à l'opération **7**

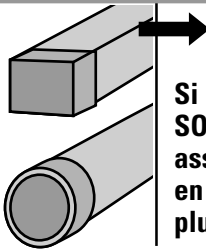

Si les BARRES SONT CARRÉES, assouplir les cales en les pliant plusieurs fois.

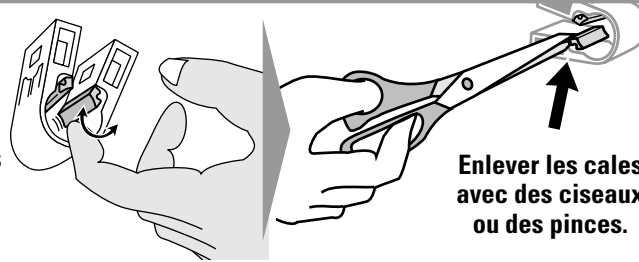

Enlever les cales avec des ciseaux ou des pinces.

7

Poser le collier SnapAround à l'autre barre.

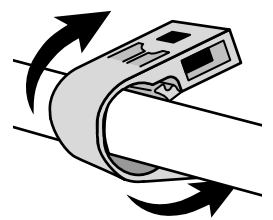

8

- Relever le couvercle rouge en appuyant du pouce.
- Tirer sur le crochet argenté pour ouvrir la mâchoire.

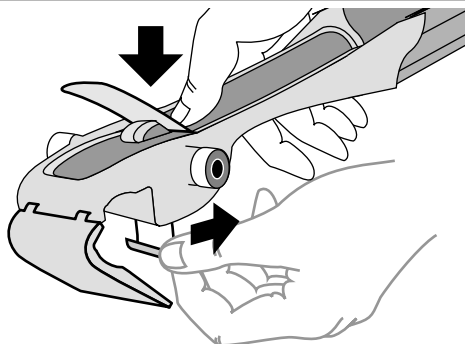

9

Déposer la mâchoire ouverte sur la barre.

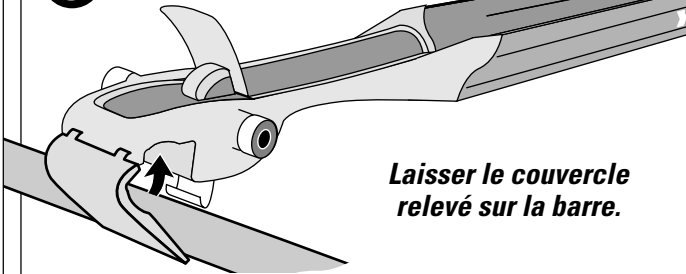

Laisser le couvercle relevé sur la barre.

10

Aligner le boulon sur le collier et l'enfiler dans le trou carré.

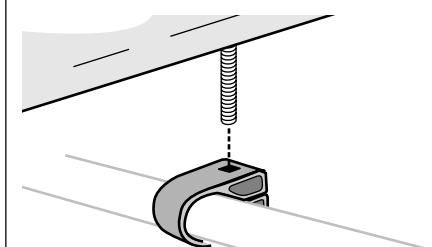

Poser le porte-vélo sur les barres.

11

Refermer la mâchoire, puis le crochet argenté.

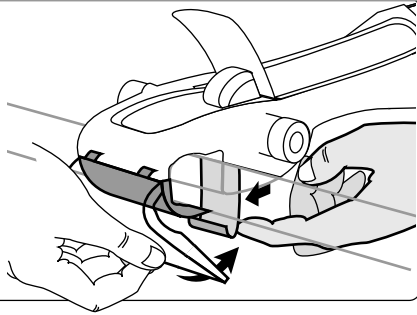

12

RABATTRE LE COUVERCLE ROUGE.

Il devrait se fermer avec une bonne résistance. Si non, reprendre l'opération précédente, en veillant à appuyer sur le crochet argenté.

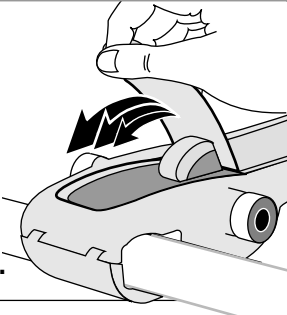

13

POSER L'ÉCROU À AILETTES ET BIEN LE SERRER.

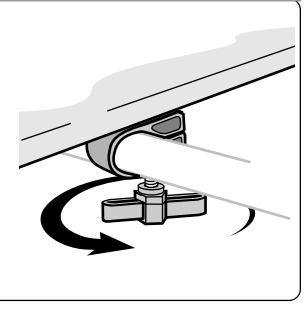

On peut poser l'axe d'un côté ou de l'autre (tenir compte de l'accès au levier de serrage rapide).

15

VOUS DISPOSEZ DE DEUX POSSIBILITÉS DE MONTAGE (lire A et B ci-dessous).

14

SÉPARER L'AXE DU LEVIER À SERRAGE RAPIDE.

Avec le levier en position relevée, tourner la molette en laiton pour libérer l'axe.

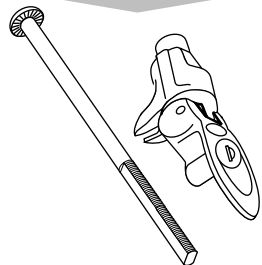
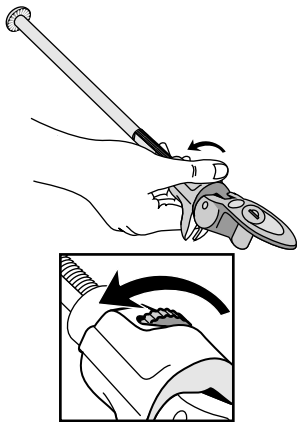

A

MONTAGE COULISSANT:

On peut facilement repositionner le porte-vélo Viper le long des barres en le faisant coulisser, même s'il est verrouillé et chargé.

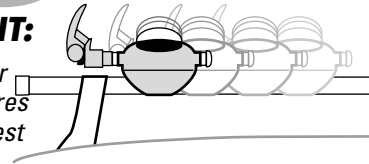

Tenir le levier **EN BAS** et enfiler l'axe.

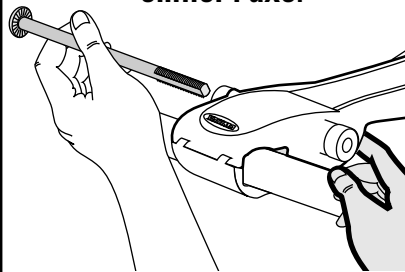

Le levier se trouve derrière la tête du la "vipère".

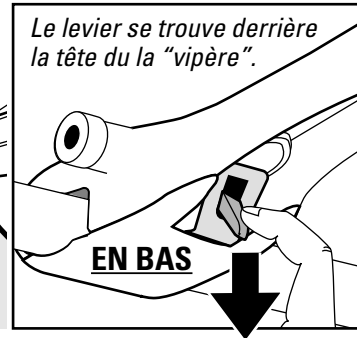

EN BAS

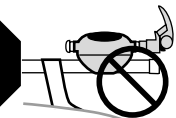

Ne pas installer le porte-vélo à l'extérieur des pieds si le levier est **EN BAS**.

POUR DÉPLACER LE PORTE-VÉLO UNE FOIS INSTALLÉ:

- Relever le couvercle rouge, desserrer l'écrou à ailettes.
- Déplacer le porte-vélo.
- Rabattre le couvercle rouge, resserrer l'écrou à ailettes.

B

MONTAGE FIXE:

On peut monter solidement le porte-vélo Viper en position fixe, à l'extérieur des pieds.

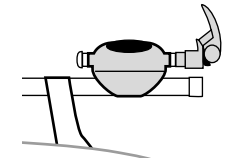

Tenir le levier **EN HAUT** et enfiler l'axe.

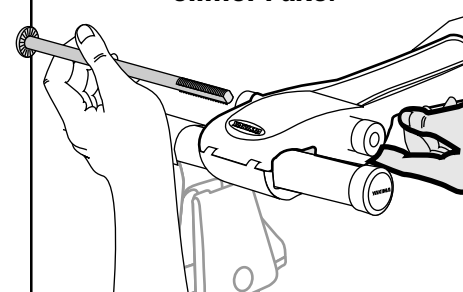

Le levier se trouve derrière la tête du la "vipère".



EN HAUT



Si l'on installe le porte-vélo à l'extérieur des pieds, le levier doit toujours être **EN HAUT**.



Le couvercle rouge ne peut pas être relevé, à moins de déverrouiller l'axe et de le sortir de la tête de la "vipère".

16 POSER LE LEVIER À SERRAGE RAPIDE SUR L'AXE.

- **RELEVER** le levier pour pouvoir tourner la molette en laiton.
- Enfiler le boîtier sur l'axe en tournant la molette.

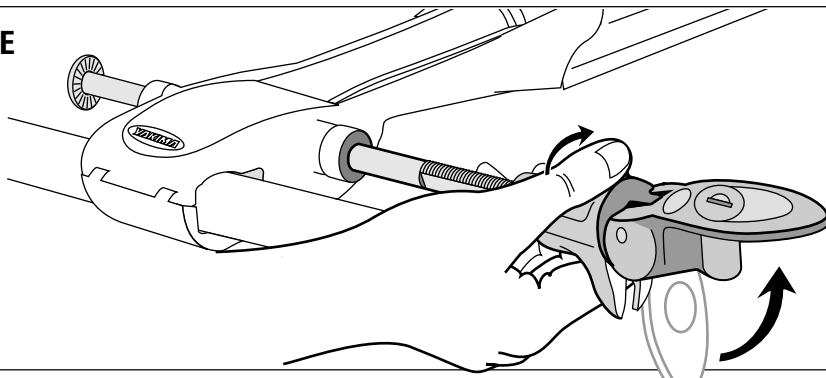

Remarque: il n'est pas nécessaire de tourner le boîtier, seulement la molette.

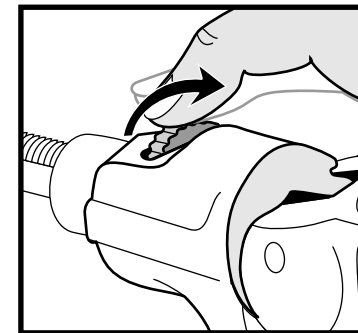

Enlever la roue avant et charger le vélo.

17 DÉPOSER LA FOURCHE DU VÉLO VERTICALEMENT SUR L'AXE.

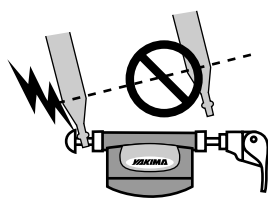
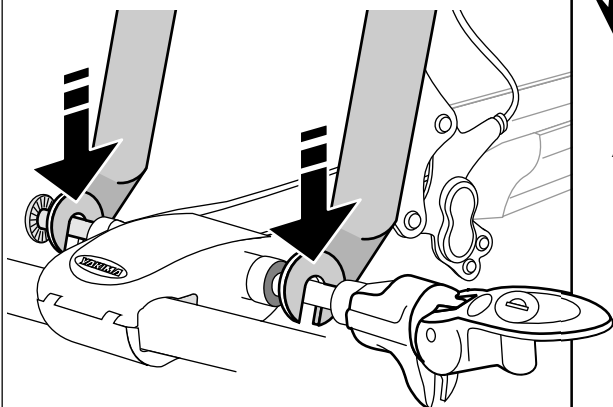

Attention de ne pas endommager la fourche!

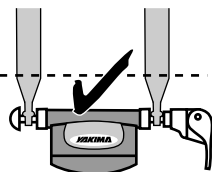

18 Tourner la molette pour rapprocher le boîtier de la fourche...

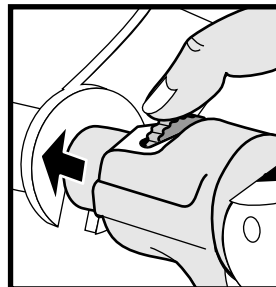

19 RABATTRE LE LEVIER. Il doit se fermer contre la fourche avec une bonne résistance.

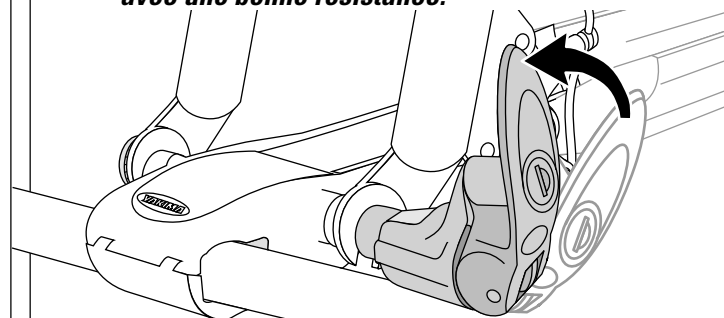

Si le levier ne se rabat pas complètement, desserrer la molette et recommencer.

Si le levier se rabat trop facilement, serrer la molette et recommencer.

Verrouiller le porte-vélo

20 Si l'on a acheté une serrure, suivre les instructions qui l'accompagnent pour l'installer.

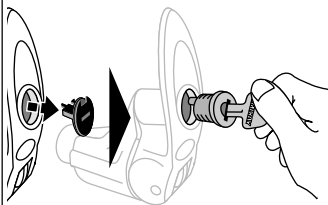

Attacher la roue arrière

21 Passer la sangle entre les rayons.

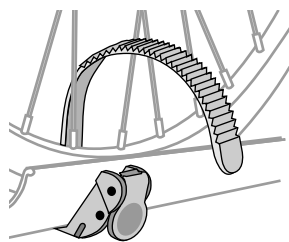

Ne pas laisser la sangle appuyer contre la tige de la valve.

22 FIXER LA SANGLE.

- Passer le bout de la sangle sous le levier rouge.
- **TENDRE** la sangle en relevant le levier rouge plusieurs fois.

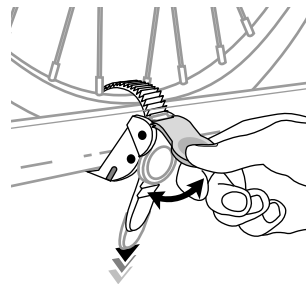

NE PAS TROP SERRER LA SANGLE!

23 CERTAINES ROUES NE PEUVENT PAS ÊTRE COMPLÈTEMENT SERRÉES.

Si la roue a encore du jeu dans le profilé:

Faire glisser la sangle le long du profilé pour qu'elle porte contre la jante. **SERRER DE NOUVEAU.**

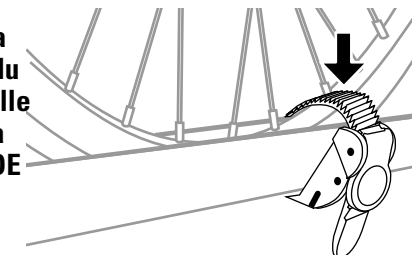

NE PAS TROP SERRER LA SANGLE!

24

Vérifier la solidité du montage en tirant sur un des bras de fourche.

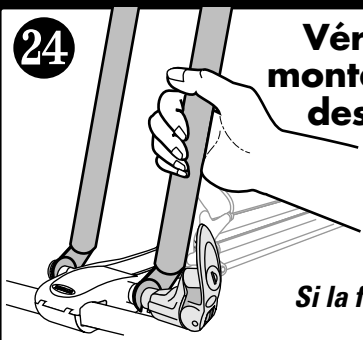

*Si la fourche se libère de l'axe à serrage rapide:
Ouvrir le levier et serrer la molette légèrement.
LE LEVIER doit se fermer avec une bonne résistance contre la fourche.
Voir l'opération 19*

25

VÉRIFIER LA ROUE ARRIÈRE
Serrer la sangle au besoin.

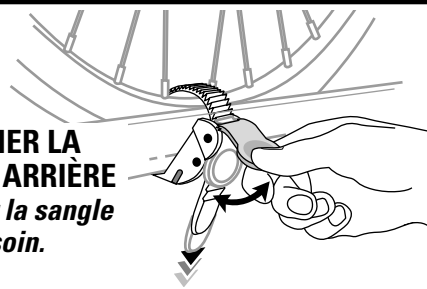

Pour libérer la sangle, appuyer sur le bouton rouge.

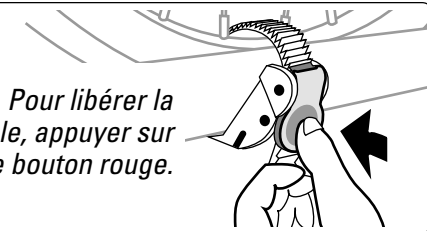

AVANT DE PRENDRE LA ROUTE:

- ✓ *Vérifier la solidité de la fourche; rabattre le levier à fond.*
- ✓ *Bien serrer la sangle sur la roue arrière.*
- ✓ *Serrer l'écrou à ailettes sur la barre transversale arrière.*
- ✓ *Si le porte-vélo est monté entre les pieds du porte-bagages et a été déplacé le long des barres, ne pas oublier de rabattre le couvercle rouge et de resserrer l'écrou à ailettes.*
- ✓ *Ne pas oublier la roue avant!*

LA CONDUITE HORS ROUTE n'est pas recommandée: cela pourrait endommager le véhicule et le vélo.

LES DISPOSITIFS DE FIXATION PEUVENT SE DESSERRER À LA LONGUE. LES INSPECTER ET LES RESSERRER AU BESOIN, ET AVANT CHAQUE UTILISATION.



NE PAS TRANSPORTER DE BICYCLETES munies d'un siège de bébé, de sacoches, de housses de roues ou de housses de vélo complètes.

ENTRETIEN

Le porte-vélo Viper est doté d'un mécanisme interne autolubrifiant: il n'est pas nécessaire d'ajouter de lubrifiant.

SI VOUS AVEZ BESOIN DE RENSEIGNEMENTS TECHNIQUES COMPLÉMENTAIRES OU DE PIÈCES DE RECHANGE: prière de contacter votre dépositaire ou appelez-nous au (888) 925-4621 ou au (707) 826-8000, du lundi au vendredi, entre 8 heures et 17 heures, heure du Pacifique.

GARANTIE LIMITÉE

Yakima Products ("Yakima") s'engage à réparer ou à remplacer les produits qui présenteraient des vices de matériau ou de fabrication. Cette garantie limitée a une durée de trois ans à partir de la date d'achat. Cette garantie limitée ne s'applique que si les instructions et la liste de compatibilité ("Fit List") ont été respectées et si les produits ont été utilisés normalement. Si le client estime qu'un produit Yakima est défectueux, le client doit le retourner à un dépositaire Yakima autorisé, accompagné de la preuve d'achat. Yakima autorisera alors le dépositaire à retourner le produit. Si, après inspection, Yakima juge le produit défectueux, Yakima réparera ou remplacera le produit, à sa discrétion et sans frais. Le client devra assumer les frais de transport jusqu'à Yakima et Yakima assumera les frais de retour au client. Les retours non autorisés ne seront pas acceptés. Cette garantie limitée ne couvre pas l'usure normale ou les dommages résultant d'un usage abusif, d'un accident ou de modifications aux produits Yakima. L'acheteur reconnaît que Yakima n'a aucun contrôle sur la façon dont ses produits sont fixés aux véhicules, ou dont les articles transportés sont fixés aux produits Yakima. Il s'ensuit que Yakima ne peut assumer de responsabilité pour des dommages matériels consécutifs au mauvais montage ou au mauvais emploi de ses produits. De plus, la présente garantie limitée ne s'applique qu'aux produits Yakima et non à d'autres produits utilisés conjointement aux produits Yakima. Cette garantie limitée remplace toute autre garantie, expresse ou tacite, et ne couvre pas d'éventuels dommages indirects pouvant survenir par suite de l'emploi, correct ou non, des produits Yakima.

CONSERVER CES INSTRUCTIONS!

YAKIMA Viper

ES

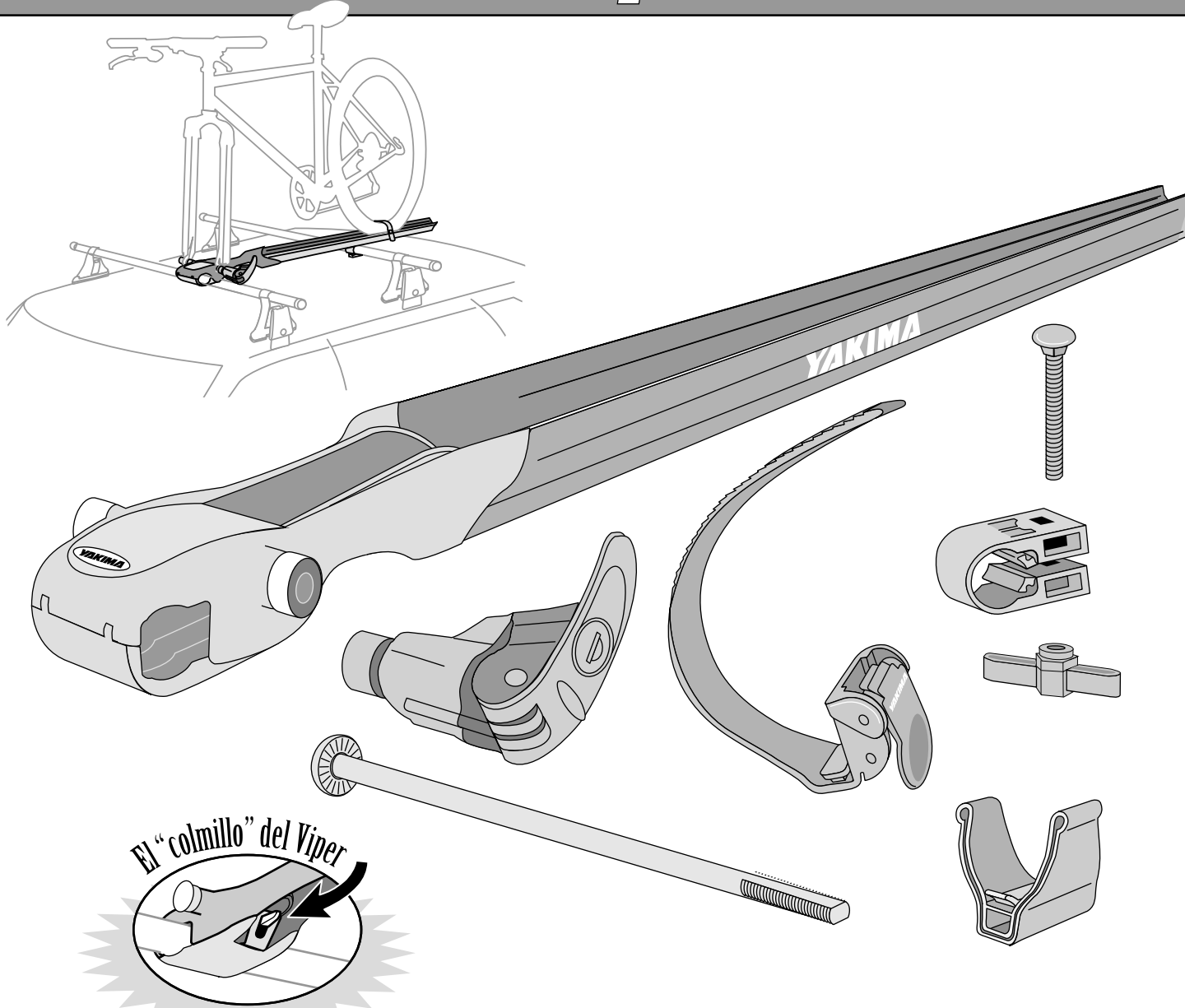

El "colmillo" del Viper

ESTA PALANQUITA ESCONDIDA PERMITE UN MONTAJE SEGURO FUERA DE LOS SOPORTES.

AVISO IMPORTANTE!

ES FUNDAMENTAL QUE TODAS LAS PARRILLAS Y ACCESORIOS YAKIMA ESTÉN BIEN COLOCADOS Y ASEGURADOS AL VEHÍCULO. UNA INSTALACIÓN DEFICIENTE PODRÍA RESULTAR EN ACCIDENTE AUTOMOVILÍSTICO Y PROVOCAR HERIDAS GRAVES O MUERTE A USTED O A TERCEROS. USTED ES RESPONSABLE DE ASEGURAR LAS PARRILLAS Y ACCESORIOS AL VEHÍCULO, VERIFICANDO UNIONES Y AMARRES ANTES DE USAR E INSPECCIONANDO EL AJUSTE DE LOS PRODUCTOS, SU DESGASTE Y POSIBLES DAÑOS. POR ELLO DEBE LEER Y COMPRENDER TODAS LAS INSTRUCCIONES Y ADVERTENCIAS QUE VIENEN CON LOS PRODUCTOS YAKIMA ANTES DE INSTALARLOS O USARLOS. SI NO ENTIENDE TODAS LAS INSTRUCCIONES Y ADVERTENCIAS, O NO TIENE EXPERIENCIA EN MECÁNICA O NO ESTÁ FAMILIARIZADO CON LOS PROCEDIMIENTOS DE INSTALACIÓN, HAGA INSTALAR EL PRODUCTO POR UN PROFESIONAL EN UN GARAGE RECONOCIDO O UN TALLER DE CARROCERÍA.¡

Instale el tornillo del riel, la correa de la rueda y el casquete de extremo.

1 Las bicicletas cortas o una gran separación entre travesaños pueden exigir que la correa se coloque delante del tornillo.

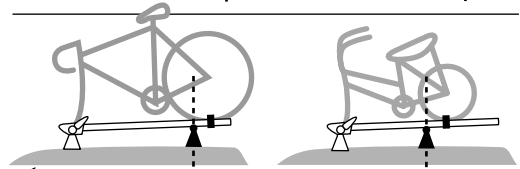
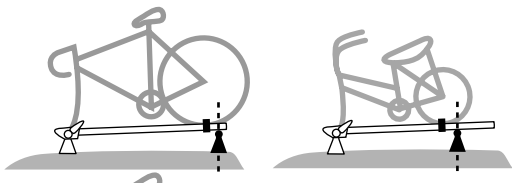

(Bicicletas grandes o poca separación entre travesaños)

2

Inserte la cabeza del tornillo en la ranura del riel.

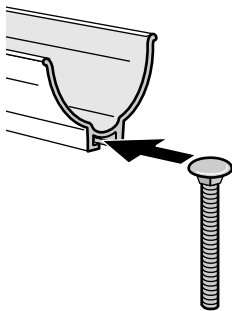

3

Instale la correa de la rueda con el botón rojo hacia usted.

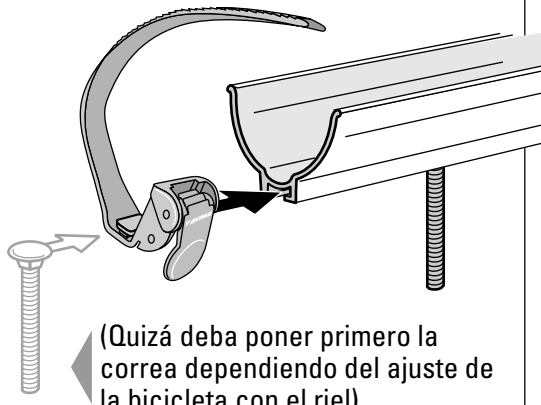

4

Coloque el capuchón del riel.

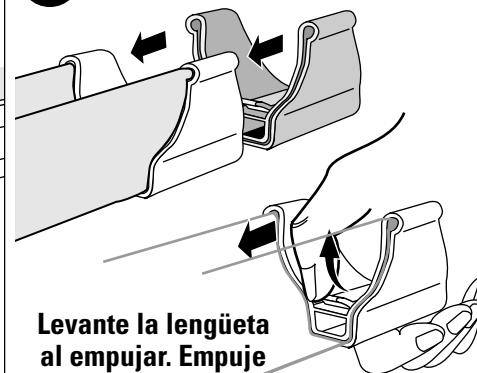

Levante la lengüeta al empujar. Empuje hasta que la lengüeta entre en el agujero.

5

Decida dónde colocará el Viper en los travesaños.

ENTRE LOS SOPORTES

El Viper puede deslizarse por el travesaño para facilitar la colocación, aun cuando esté trancado y cargado.

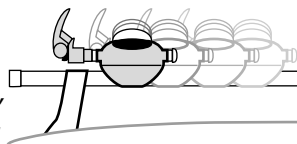

FUERA DE LOS SOPORTES

El Viper puede ubicarse en un punto fijo para seguridad óptima cuando se instala fuera de los soportes.

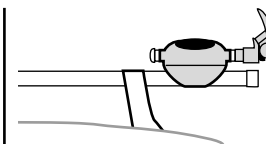

Asegure el extremo opuesto.

6 ¿Tiene travesaños redondos o cuadrados?

SI SON REDONDOS, continúe con **7**

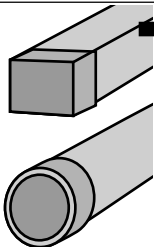

Si tiene **TRAVESAÑOS CUADRADOS** afloje las lengüetas doblándolas repetidamente.

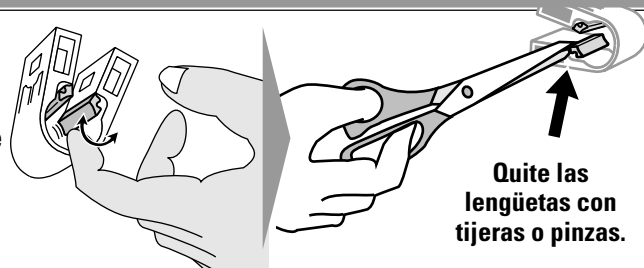

7

Coloque el broche SnapAround en el travesaño opuesto.

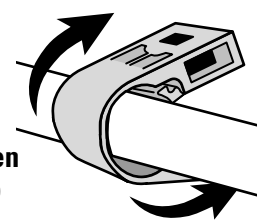

8

- Oprima para abrir la tapa roja.
- Tire del gancho plateado hacia afuera hasta que aparezca la plaquita final.

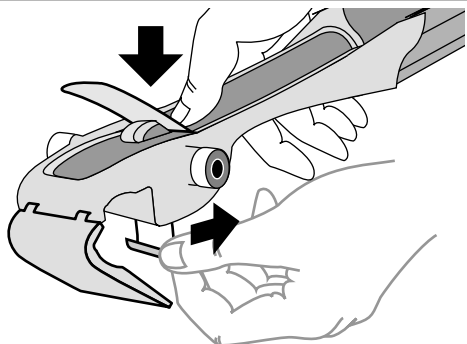

9

Coloque el Viper abierto sobre los travesaños.

Deje la tapa abierta sobre el travesaño.



10

Haga corresponder el tornillo con el SnapAround e insértelo en el agujero cuadrado.

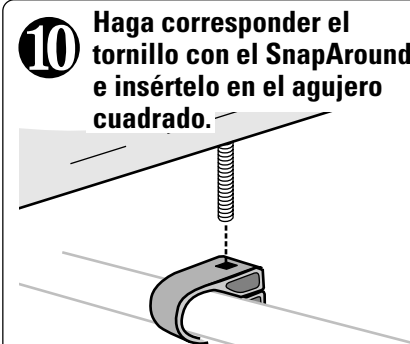

Coloque el Viper sobre los travesaños.

11

Cierre la placa inferior, y oprima y luego el gancho plateado.

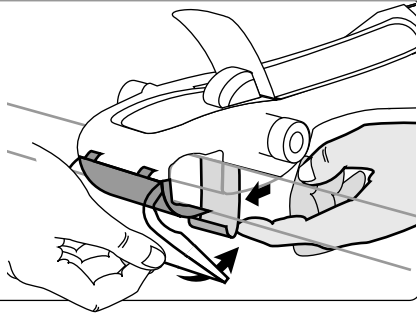

12

CIERRE LA TAPA ROJA

Debe cerrar con firme resistencia. Si no lo hace, repita el paso anterior, cerciorándose de oprimir el gancho plateado.

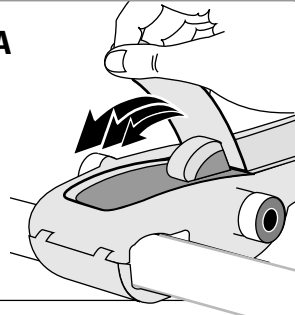

13

COLOQUE LA TUERCA HEXAGONAL Y AJUSTE COMPLETAMENTE.

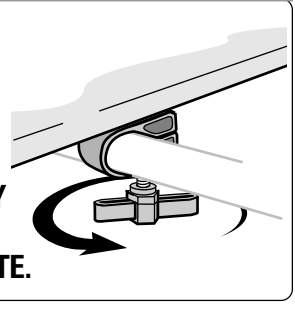

14

SEPARE LA BROQUETA DE LA PALANCA DE SUELTA RÁPIDA

Con la palanca extendida, gire la rueda de bronce para quitar la broqueta.

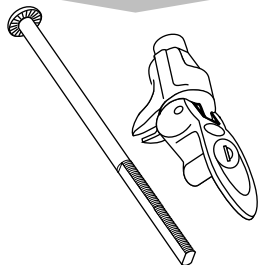
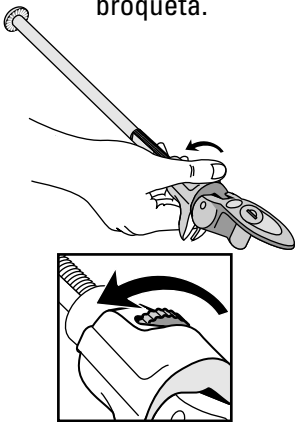

Instale la broqueta desde cualquiera de los lados (tenga en cuenta el acceso a la palanca de suelta rápida).

15

ESCOJA SU OPCIÓN DE MONTAJE (Lea A & B).

A

REUBICACIÓN CONVENIENTE:

El Viper puede deslizarse por el travesaño para facilitar la colocación, aun cuando esté trancado y cargado.

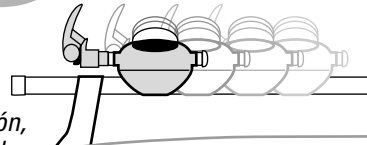

Mantenga hacia **ABAJO** la palanquita e inserte la broqueta.

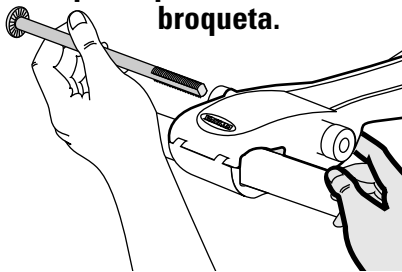

La palanquita está detrás de la cabeza del Viper.

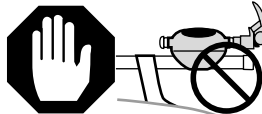

No instale el Viper fuera del soporte si la palanquita está hacia abajo.

PARA REUBICAR EL VIPER DESPUÉS DE LA INSTALACIÓN:

- Levante la tapa roja, afloje la tuerca hexagonal.
- Vuelva a ubicar.
- Cierre la tapa roja, ajuste la tuerca hexagonal.

B

POSICIÓN FIJA:

El Viper puede colocarse en posición fija para seguridad óptima cuando se instala fuera de los soportes.

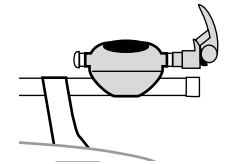

Mantenga la palanquita hacia **ARRIBA** e inserte la broqueta.

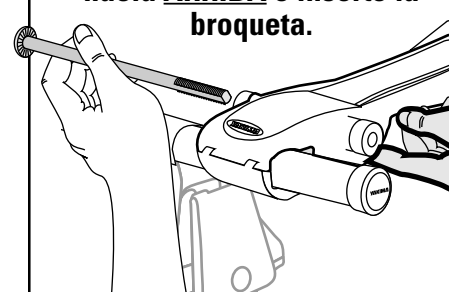

La palanquita está detrás de la cabeza del Viper



Siempre instale el Viper fuera del soporte con la palanquita hacia arriba.



La tapa roja no puede abrirse a menos que se destranque la broqueta y se extraiga de la cabeza del Viper.

16 COLOQUE LA PALANCA DE SUELTA RÁPIDA EN LA BROQUETA.

- ABRA la palanca para que se vea la rueda de bronce de ajuste.
- Inserte la broqueta haciendo girar la rueda de bronce.

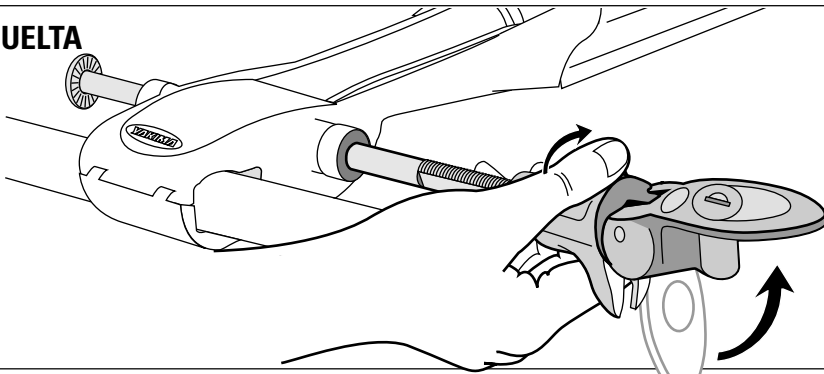

Nota: No es necesario girar la palanca, sólo la rueda.

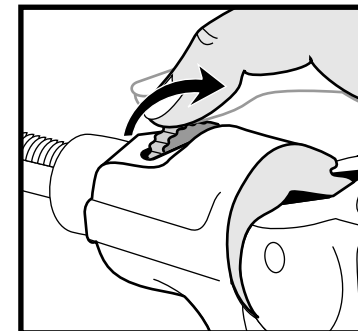

Quite la rueda delantera y cargue la bicicleta.

17 COLOQUE LAS HORQUILLAS DE LA BICICLETA VERTICALMENTE SOBRE LA BROQUETA.

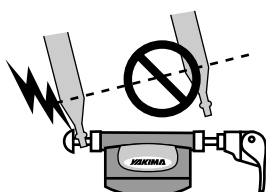
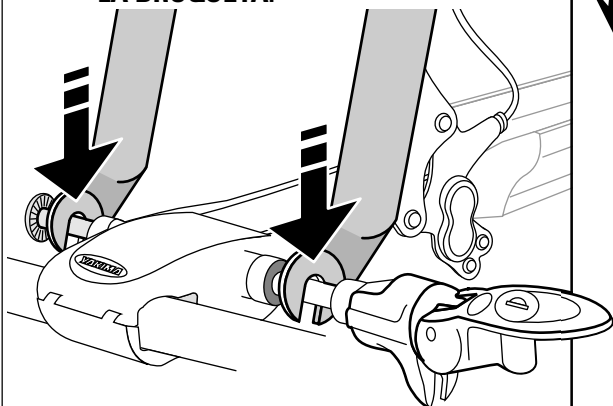

¡Evite dañar las horquillas!

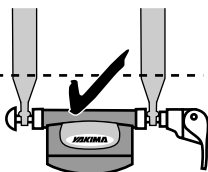

18 Gire la rueda de bronce para avanzar la caja de la palanca hacia las horquillas...

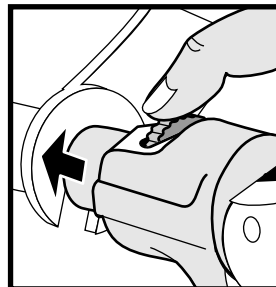

19 CIERRE LA PALANCA. Debe cerrar con firme resistencia contra las horquillas.

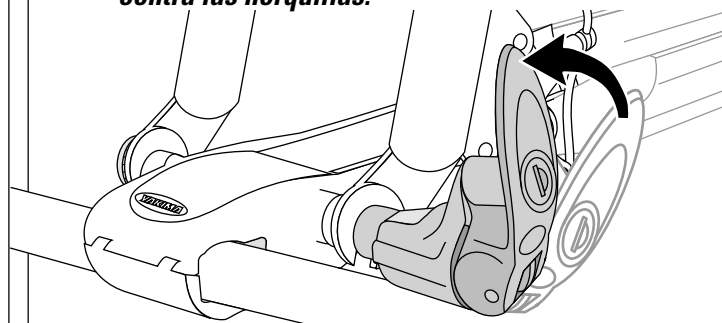

Si la palanca no cierra completamente, afloje la rueda y repita.

Si la palanca cierra demasiado fácilmente, ajuste la rueda y repita.

Tranque el Viper.

20 Si ha comprado un cerrojo siga las instrucciones para instalarlo.

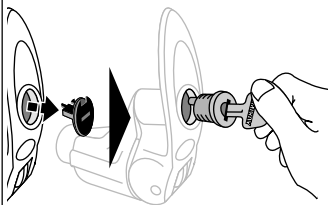

Asegure la rueda trasera.

21 Coloque la correa por entre los rayos de la rueda.

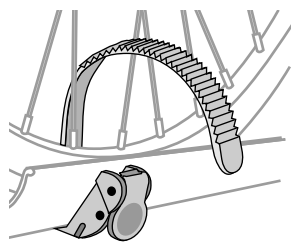

No deje que la correa se apoye en la válvula.

22 CIERRE LA CORREA.

- Inserte el extremo de la correa detrás de la lengüeta roja.
- AJUSTE la correa levantando repetidamente la lengüeta roja.

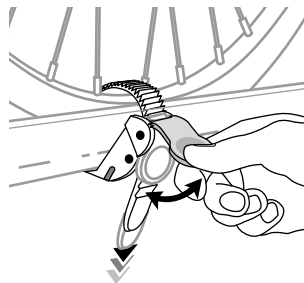

¡NO AJUSTE DEMÁS LA CORREA!

23 ALGUNAS RUEDAS DE BICICLETA NO AJUSTAN BIEN.

Si la rueda todavía está floja en el riel—

Deslice la correa en el riel hasta que se apoye contra la llanta.

AJUSTE NUEVAMENTE

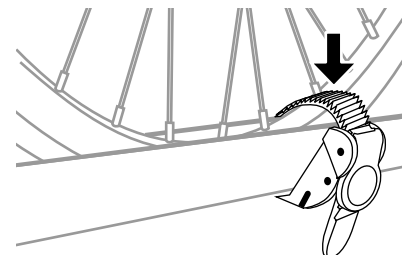

NO AJUSTE DE MÁS LA CORREA

24

Verifique la estabilidad de la bicicleta sacudiendo una horquilla.

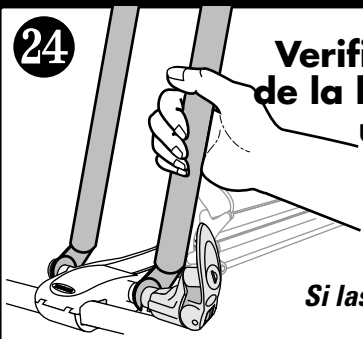

Si las horquillas se salen de la broqueta:

Abra la palanca y gire ligeramente la rueda de bronce.
LA PALANCA debe cerrar con firme resistencia contra la horquilla.
Véase el paso **19**

25

VERIFIQUE LA RUEDA TRASERA
Ajuste la correa si es necesario

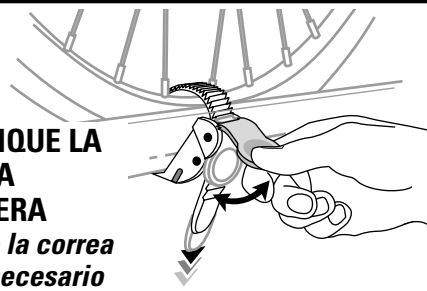

Para soltar la correa, oprima el botón rojo.



SI NECESITA MÁS ASISTENCIA TÉCNICA O REPUESTOS:
comuníquese con su concesionario o llámenos al (888) 925-4621 o al (707) 826-8000, de lunes a viernes de 8:00 am a 5:00 pm, hora del Pacífico.

GARANTÍA LIMITADA

Yakima Products ("Yakima") se compromete a reparar o reemplazar la mercancía que presente defectos en materiales o en elaboración. Esta garantía limitada es válida por tres años contado desde la fecha de compra. La garantía limitada es aplicable solamente si se han cumplido con los requisitos de la Lista de Compatibilidad (Fit List) y si el producto se ha usado en la forma debida. Si un cliente cree que un producto Yakima es defectuoso, el cliente debe devolver dicho producto a un representante autorizado de Yakima, adjuntando prueba de compra. Entonces Yakima dará autorización a dicho representante para devolver el producto. Si al inspeccionar el producto Yakima encuentra que es en realidad defectuoso, Yakima reparará o reemplazará el artículo defectuoso a su discreción, sin cargo alguno para el cliente. El cliente se compromete a pagar por el flete para enviar el producto a Yakima y Yakima pagará el flete que corresponda para devolver dicho producto al cliente. No se aceptarán devoluciones no autorizadas. Esta garantía limitada no cubre el desgaste normal de los productos Yakima, ni daños resultantes de uso inadecuado, accidentes o alteraciones. El comprador reconoce que Yakima no tiene ningún control sobre la forma en que sus productos han sido afianzados a los vehículos o sobre la fijación de otros artículos a los productos Yakima, por lo tanto, Yakima no asume responsabilidad alguna por daños a la propiedad resultantes de una fijación mal hecha del uso de sus productos. Además, esta garantía limitada es aplicable únicamente a los productos Yakima y no a otros productos usados en conjunto con los productos Yakima. Esta garantía limitada reemplaza cualquier otra garantía, explícita o implícita, y no cubre daños consecuentes de ninguna clase que puedan resultar del uso correcto o incorrecto de cualquier producto Yakima.

ANTES DE PARTIR:

- ✓ *Verifique la seguridad de las horquillas; cierre completamente la palanca.*
- ✓ *Cierre la correa de la rueda firmemente contra la rueda trasera.*
- ✓ *Ajuste la tuerca hexagonal en el travesaño trasero.*
- ✓ *Si el Viper está instalado entre los soportes y ha sido reubicado a lo largo del travesaño, recuerde cerrar la tapa roja y ajustar nuevamente la tuerca hexagonal.*
- ✓ *No olvide la rueda delantera!*

NO se recomienda CONducir FUERA DE LA RUTA pues podría dañarse el vehículo o la bicicleta.

LAS UNIONES Y PIEZAS DE MONTAJE PUEDEN AFLOJARSE CON EL TIEMPO. VERIFIQUE Y AJUSTE SI ES NECESARIO Y ANTES DE CADA USO.



NO TRANSPORTE BICICLETAS CON:
asientos de bebé, cestas, cubreruedas o cubrebicicletas completos.

MANTENIMIENTO

El Viper tiene un mecanismo interno de autolubricación. No es necesario agregar lubricante.

¡CONSERVE ESTAS INSTRUCCIONES!