

YAKIMA Landing Pad #1

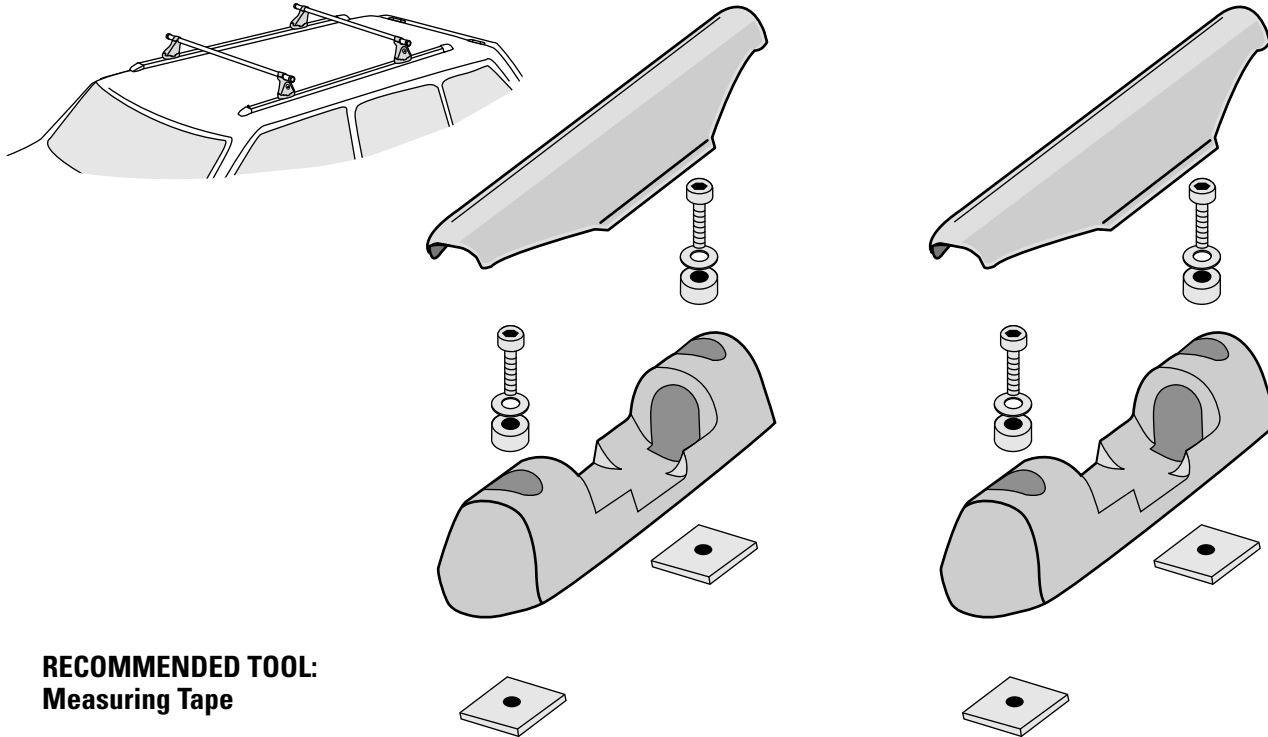

Refer to YAKIMA Control Tower instructions for important warning and load limitations, and YAKIMA's limited warranty.



You may need to remove your vehicle's factory crossbars and slats. Check to see if Landing Pad location will cause interference. Refer to your vehicle's owner's manual for details on factory rack removal.

RECOMMENDED TOOL:
Measuring Tape

1 Remove covers from Landing Pads.

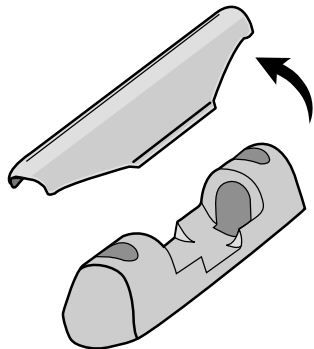

2 Use existing nut-plates when possible. Four per track are required.

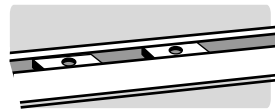

- Factory crossbars or accessories may need to be removed.
- IF THERE ARE FEWER than 4 plates per track, install additional plates.

FIT NOTE:

INFINITI QX4 4dr
1997 to 2002

NISSAN Pathfinder 4dr
1997 to 2002

You must use existing plates. Remove factory crossbars and slats.

3 If you need to install additional plates, you may need to remove end cap.

NOTE: Refer to vehicle owner's manual for details on end cap removal.

- Loosen screw
- Remove cap.

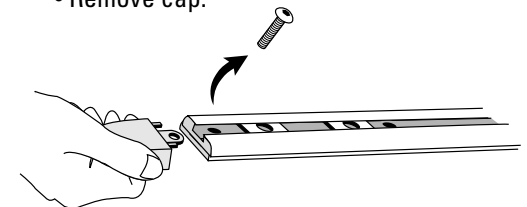

4 Position the plates for best fit inside the tracks.

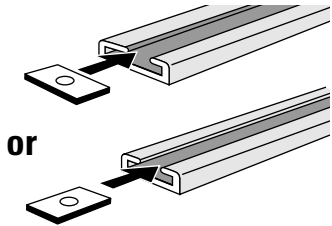

or

5 Replace end caps.

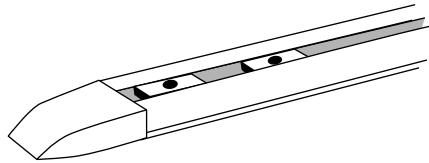

6 Install screw with washer and spacer into pad.

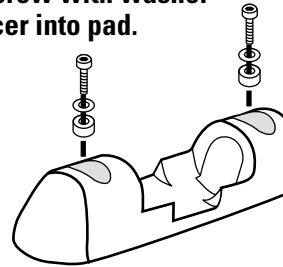

7 Align screws in Landing Pads with plates.

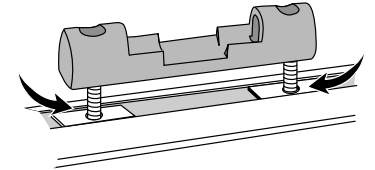

NOTE:

If screws seem too short and are not engaging the plate, take out screw, remove plastic spacer, use washer only.

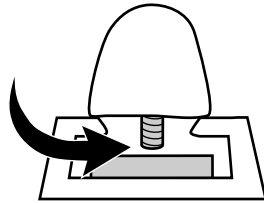

In some cases, it may be easier to assemble plates, screws, and bases before sliding onto tracks.

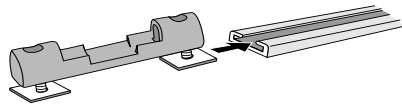

8 Engage the screw with wrench supplied. Do not fully tighten.

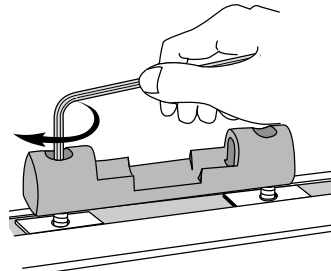

9 Arrange Landing Pads on the tracks in the approximate positions where Control Towers will be attached.

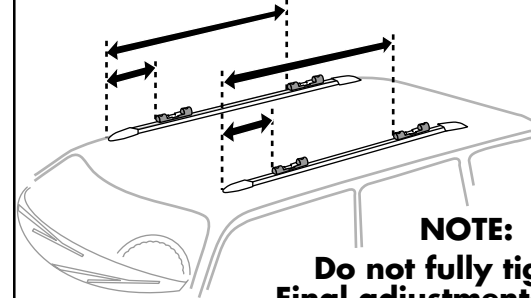

NOTE:
Do not fully tighten. Final adjustments will be made after Control Tower is installed.

10 Installation Tips:

CROSSBAR SPREAD:

The distance between the Yakima crossbars is determined by the accessories you wish to carry.

The Crossbar Spread Table (Fit List or Catalog) will tell you how much crossbar spread your accessories require.

LOAD LOCATION:

For ease of loading, consider where the most convenient placement of your load would be before completing the installation.



USE CAUTION WHEN OPENING YOUR HATCH.

On some vehicles, hatch interference with accessories is unavoidable.

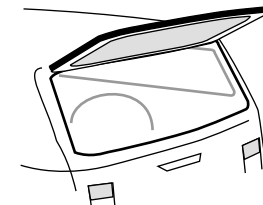

YOU ARE NOW READY TO PROCEED TO CONTROL TOWER INSTRUCTIONS.

YAKIMA Landing Pad #1

FR

On trouvera dans les instructions accompagnant les pieds Control Tower de YAKIMA des avertissements importants et les limites de charge, en plus de la garantie limitée YAKIMA.

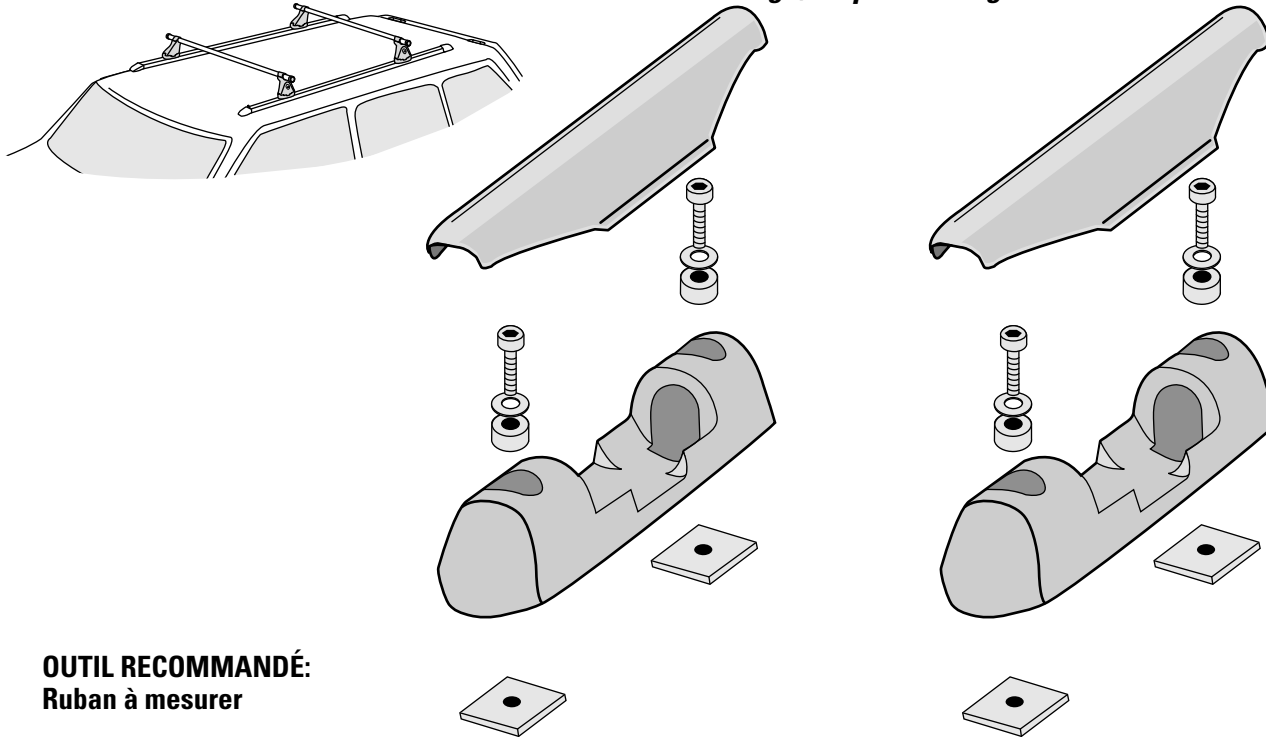

OUTIL RECOMMANDÉ:
Ruban à mesurer



Il faudra peut-être enlever les barres transversales et les lattes du porte-bagages d'origine. Vérifier si l'emplacement des patins Landing Pad gênera. Consulter le manuel d'utilisation du véhicule pour savoir comment enlever le porte-bagages d'origine.

1 Enlever le cache des patins Landing Pad.

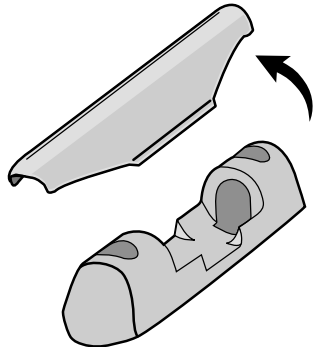

2 Dans la mesure du possible, employer les plaquettes filetées déjà en place. Il en faut quatre par glissière.

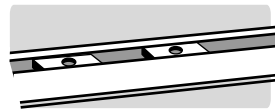

- Il faudra peut-être enlever les barres transversales ou des accessoires du porte-bagages d'origine.
- S'IL Y A MOINS de 4 plaquettes par glissière, en ajouter.

NOTE DE MONTAGE:

INFINITI QX4 4 po.
1997 à 2002

NISSAN Pathfinder 4 po.
1997 à 2002

Il faut obligatoirement employer les plaquettes déjà en place. Enlever les barres transversales et les lattes du porte-bagages d'origine.

3 S'il faut poser des plaquettes supplémentaires, il faudra peut-être enlever la garniture d'extrémité des glissières.

REMARQUE: consulter le manuel d'utilisation du véhicule pour savoir comment enlever les garnitures d'extrémité des glissières.

- Desserrer la vis.
- Enlever la garniture d'extrémité.

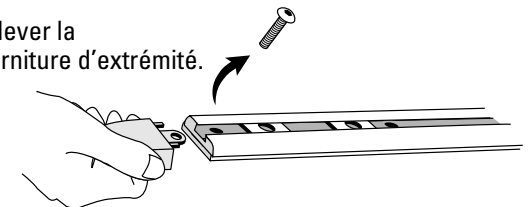

4 Mettre les plaquettes dans le sens où elles s'adaptent le mieux dans la glissière.

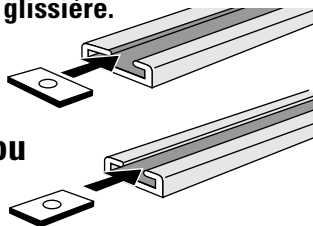

ou

5 Remettre en place les garnitures d'extrémité des glissières.

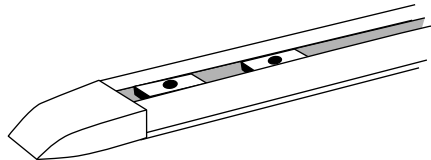

6 Enfiler les vis, avec une rondelle et une entretoise, dans les patins.



7 Aligner les vis des patins et les plaquettes.

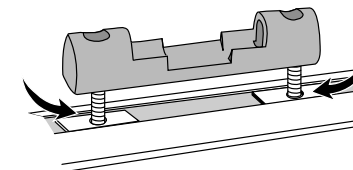

REMARQUE: si les vis semblent trop courtes pour s'engager dans les plaquettes, sortir les vis, enlever l'entretoise en plastique et ne garder que la rondelle.

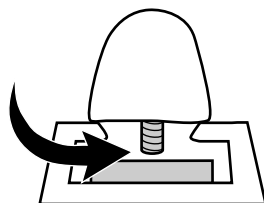

Dans certains cas, il est plus facile d'assembler les plaquettes, les vis et les patins avant de les enfiler sur les glissières.

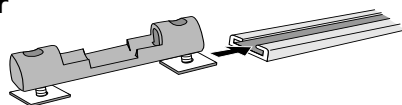

8 Serrer les vis un peu plus avec la clé fournie. Ne pas serrer complètement.

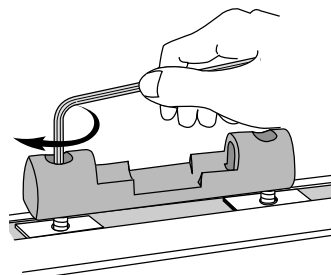

9 Placer les patins sur les glissières à la position approximative où l'on posera les pieds Control Tower.

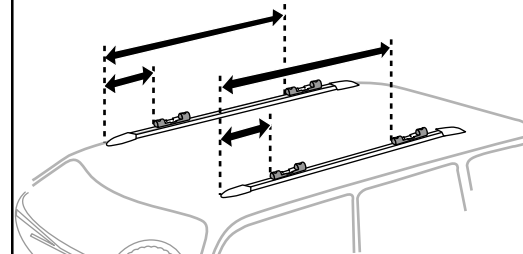

REMARQUE: ne pas serrer complètement. On pourra faire le positionnement définitif au moment de la pose des pieds Control Tower.

10 Conseils de montage:

DISTANCE ENTRE LES BARRES TRANSVERSALES:

La distance entre les barres transversales Yakima dépend des accessoires que l'on compte installer.

On trouvera la distance nécessaire pour chaque accessoire dans la Table des distances entre les barres transversales ("Crossbar Spread Table"), la liste de compatibilité ("Fit List") ou le catalogue.

POSITION DE LA CHARGE:

Pour faciliter le chargement, déterminer quel endroit sera le plus pratique pour la charge, avant d'achever l'installation.



FAIRE ATTENTION EN OUVRANT LE HAYON.
Sur certains véhicules, le hayon peut toucher aux accessoires.

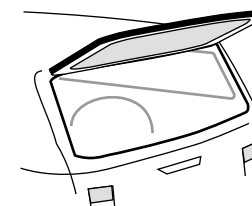

ON PEUT MAINTENANT PASSER AU MONTAGE DES PIEDS CONTROL TOWER.

YAKIMA Landing Pad #1

ES

Consulte las instrucciones de los soportes Control Tower Yakima por advertencias importantes, limitaciones de carga y garantía limitada YAKIMA.

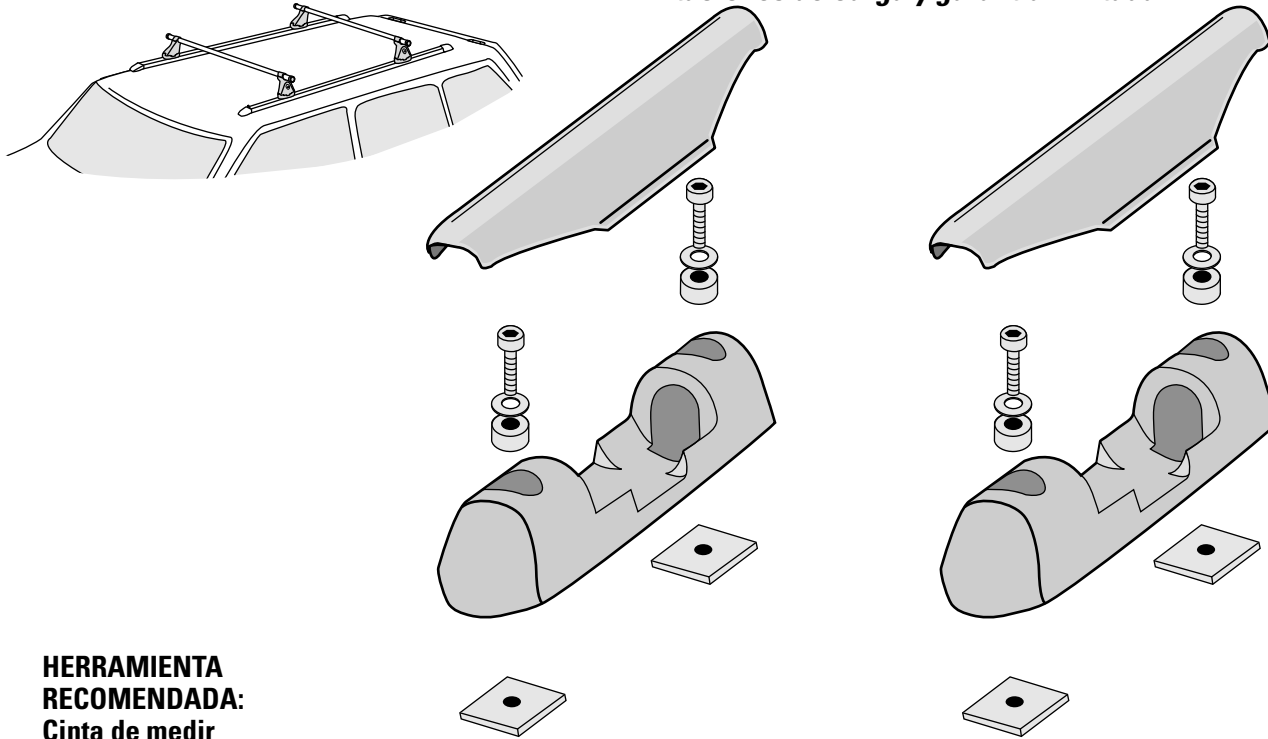

HERRAMIENTA RECOMENDADA:
Cinta de medir



!Quizá deba quitar los travesaños y listones de fábrica del vehículo. Verifique si la ubicación de las Landing Pad provoca interferencia. Consulte el manual de propietario de su vehículo sobre cómo retirar la parrilla de fábrica.

1 Quite las cubiertas de las Landing Pad.

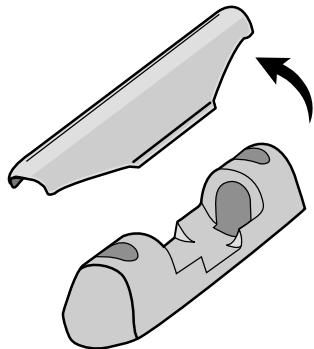

2 Use las plaquetas - tuerca existentes cuando sea posible. Se necesitan cuatro por riel.

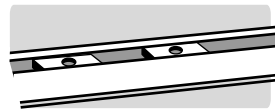

- Quizá deba quitar los travesaños o accesorios de fábrica.
- SI HAY MENOS de cuatro plaquetas por riel, instale plaquetas adicionales.

NOTA DE COMPATIBILIDAD

INFINITI 4X4 4dr
1997 a 2002

NISSAN Pathfinder 4dr
1997 a 2002

**Debe usar las plaquetas existentes.
Quite los travesaños y listones de fábrica.**

3 Si tiene que instalar plaquetas adicionales, quizá deba quitar el capuchón de extremo.

NOTA: Consulte el manual de propietario del vehículo sobre cómo quitar el capuchón de extremo.

- Afloje el tornillo.
- Quite el capuchón.

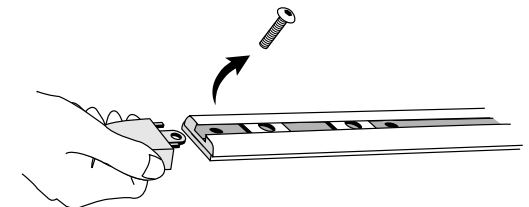

4 Coloque las plaquetas del mejor modo en los rieles.

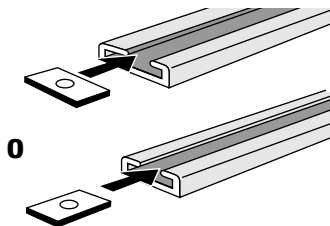

5 Vuelva a colocar los capuchones de extremo.

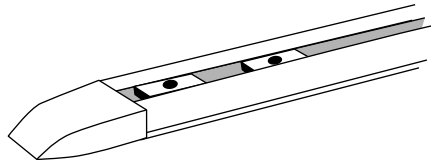

6 Instale un tornillo con arandela y espaciador en la Landing Pad.



7 Haga corresponder los tornillos de las Landing Pad con las plaquetas.

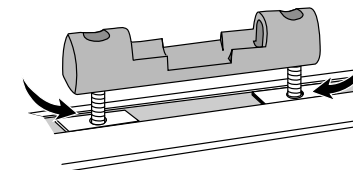

NOTA:

Si los tornillos parecen demasiado cortos y no llegan a la plaqueta, quite el tornillo, quite el espaciador plástico y use solamente la arandela.

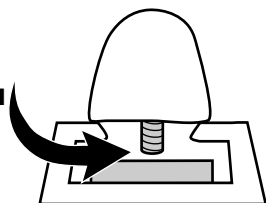

En algunos casos, será más fácil montar las plaquetas, tornillos y bases antes de ponerlas en los rieles.

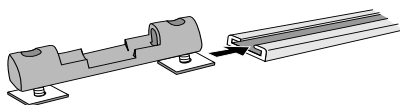

8 Ajuste, pero no completamente, el tornillo con la llave proporcionada.

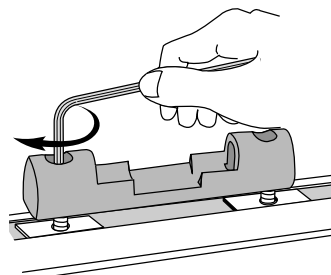

9 Ubique las Landing Pad en los rieles en las posiciones aproximadas en que se colocarán los soportes Control Tower.

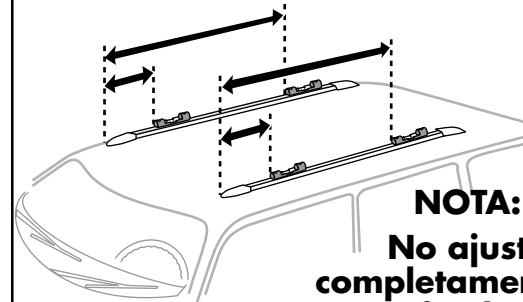

NOTA:
No ajuste completamente. El ajuste final se hará después de instalar el Control Tower.

10 Datos para instalación:

SEPARACIÓN DE TRAVESAÑOS:

La distancia entre los travesaños Yakima depende de los accesorios que desee transportar.

La tabla de separación de travesaños (lista de compatibilidad o catálogo) le dirá cuánta separación necesitan sus accesorios.

UBICACIÓN DE LA CARGA:

Para facilitar la carga, considere cuál será la ubicación más conveniente de la carga antes de completar la instalación.



TENGA CUIDADO AL ABRIR LA PUERTA TRASERA

En algunos vehículos, es inevitable que la puerta trasera interfiera con los accesorios.

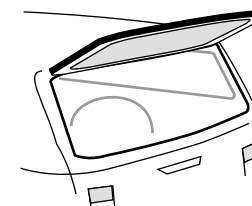

AHORA ESTÁ LISTO PARA APLICAR LAS INSTRUCCIONES DE CONTROL TOWER.