

WARNINGS / LIMITATIONS • AVERTISSEMENTS / LIMITATIONS • ADVERTENCIAS / LIMITACIONES

- Fits 20-29" Wheels up to 3" wide tires.
- Carries up to 60lbs per tray with a 2" hitch and 160lbs total with a 2 bike add-on (4 Bikes Max)
- Carries up to 60lbs per tray with a 1-1/4" hitch and 100lbs total (2 Bikes Max)
- Carries bikes with wheelbases up to 48"
- Check tightness of all bolts and knobs periodically.
- Not intended for off-road use.
- Check straps for wear and replace if worn.
- Not intended for tandems or recumbents.
- Your vehicle must be equipped with a 2" or 1-1/4" receiver hitch.
- Do not install on a trailer or other towed vehicle.
- The maximum capacity for class 1 hitches is 2 bikes.
- S'adapte sur des roues de 20-29 po, avec des pneus de 3 po de large.
- Supporte jusqu'à 27 kg (60 livres par rail avec un attelage de 5 cm (2 po) pour un total de 72 kg (160 livres) avec une rallonge pour 2 vélos (maximum de 4 vélos)
- Supporte jusqu'à 27 kg (60 livres) par rail avec un attelage de 3 cm (1,25 po) pour un total de 45 kg (100 livres) (maximum de 2 vélos)
- Porte des vélos avec un empattement pouvant atteindre 1,20 m (48 po)
- Vérifiez régulièrement le serrage de toutes les vis et des écrous.
- N'est pas prévu pour une utilisation tout-terrain.
- Vérifiez l'usure des sangles et remplacez-les si elles sont usées.
- N'est pas prévu pour les tandems ni les vélos à position allongée (VPA).
- Votre véhicule doit être équipé d'un attelage récepteur de 5 cm (2 po) ou de 3 cm (1-1/4 po).
- Ne l'installez pas sur une remorque ou un véhicule remorqué.
- La capacité maximum des attelages de classe 1 est de 2 vélos.
- Se adapta a ruedas de 20 a 29 pulg. con neumáticos de hasta 3 pulg. de ancho.
- Puede transportar hasta 27 kg (60 lb) por riel con un enganche de 5 cm (2 pulg.) y 72 kg (160 lb) en total con un portabicicletas de dos unidades suplemental (4 bicicletas máx.)
- Puede transportar hasta 27 kg (60 lb) por riel con un enganche de 3 cm (1-1/4 pulg.) y 45 kg (100 lb) en total (2 bicicletas máx.)
- Puede transportar bicicletas con una distancia entre ejes de hasta 1,2 m (48 pulg.)
- Comprobar periódicamente que todos los pernos y perillas estén bien apretados.
- No está diseñado para uso fuera de carretera.
- Revisar el estado de las correas y reemplazarlas si están desgastadas.
- No está diseñado para tandems ni bicicletas reclinadas.
- Su vehículo debe estar equipado con un enganche de receptor de 5 cm (2 pulgada) o 3 cm (1-1/4 pulg.)
- No instalar en un trailer ni otro vehículo a remolque.
- La capacidad máxima para los enganches de clase 1 es de 2 bicicletas.

TOOLS REQUIRED • OUTILLAGE REQUIS • HERRAMIENTAS NECESARIAS

- 2 - Thule Tools (included)
- 1 - 5mm Allen Wrench (included)
- 1 - Flat Head Screwdriver
- 2 - Outils Thule (inclus)
- 1 - Clé hexagonale de 5 mm (incluse)
- 1 - Tournevis à pointe plate
- 2 - Herramientas Thule (suministradas)
- 1 - Llave Allen de 5 mm (suministrada)
- 1 - Destornillador de punta plana

1

INSTALLATION / INSTALLATION / INSTALACIÓN

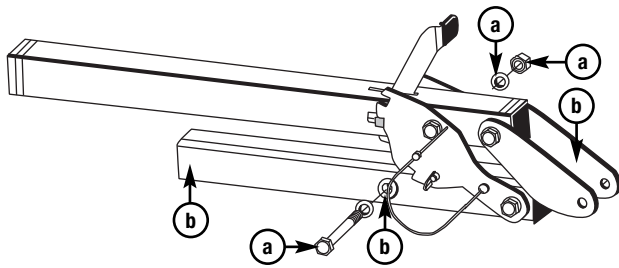

a. Remove the bolt, nut and washer from the rear linkage bars using the 2 Thule tools provided.

Retirez la vis, l'écrou et la rondelle des barres de liaison arrière à l'aide des 2 outils Thule fournis.

Saque el perno, tuerca y arandela de las barras de enlace traseras usando las 2 herramientas Thule suministradas.

b. Swing the hitch base 180 degrees and line up the bushings in the middle hole with the linkage bars.

Ouvrez la base de l'attelage à 180° et alignez les bagues dans le trou du milieu sur les barres de liaison.

Abra la base del enganche 180 grados y alinee los bujes en el agujero del medio con las barras de enlace.

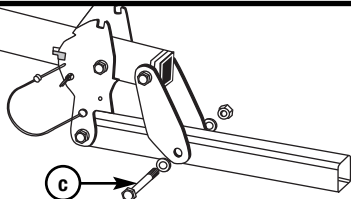

c. Replace the bolt, nut and washers and tighten firmly using Thule tools provided.

Remettez la vis, l'écrou et les rondelles en place, et serrez fermement à l'aide des outils Thule fournis.

Reemplace el perno, tuerca y arandelas y apriete firmemente usando las herramientas Thule suministradas.

2

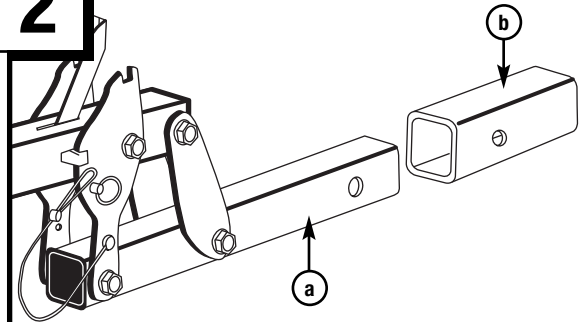

• Insert hitch base (a) into vehicle's hitch receiver (b).

Insérez la base d'attelage (a) dans le réceptacle de l'attelage du véhicule (b).
Introduzca la base del enganche (a) en el receptor del enganche (b).

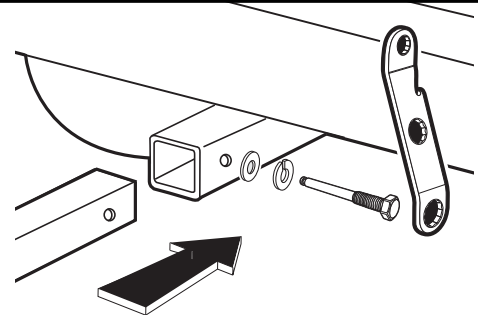

• Insert STL2 receiver bolt, 12mm lock washer and 12mm flat washer as illustrated and tighten firmly using the Thule tools provided.

Insérez le boulon d'attelage STL2, la rondelle Grower 12 mm et la rondelle plate de 12 mm, comme indiqué, et serrez fermement à l'aide des outils Thule fournis.

Introduzca un perno para soporte STL2 y una arandela de seguridad de 12 mm y la arandela plana de 12 mm según se muestra en el dibujo y apriételes firmemente usando las herramientas Thule suministradas.

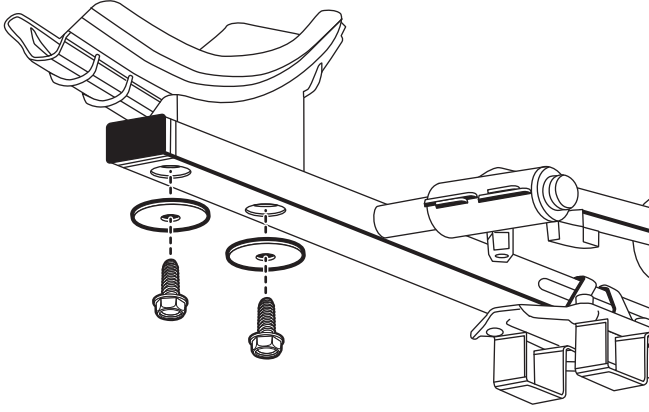
3

- **Insert the wheel cradle into the wheel tray as illustrated.**
Insérez le berceau des roues dans le rail, comme indiqué.
Introduzca la cuna de la rueda en el riel para las ruedas según se muestra en el dibujo.
- **Attach the front wheel cradle to the tray assembly with 2 5/16" slotted cutting bolt and flat head screwdriver. Tighten firmly.**
Fixez le berceau de roues avant sur le rail avec une vis autotaraudeuse de 2-5/16 po et un tournevis à pointe plate. Serrez fermement.
Fije la cuna de la rueda delantera al ensamblaje del riel con dos pernos autorroscantes de 5/16 pulg. y el destornillador de punta plana. Apriéte los firmemente.

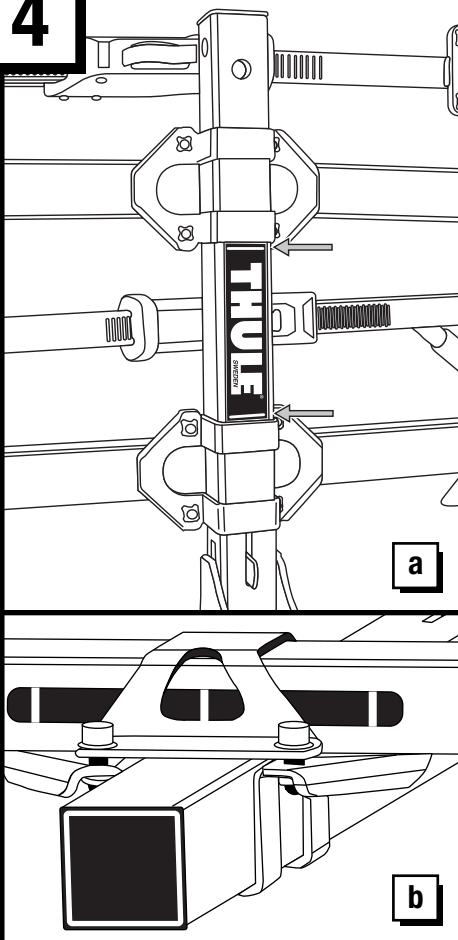
4

- **Loosen all 4 bracket bolts with 5mm hex wrench.**
Desserrez les 4 vis de support avec la clé hexagonale de 5 mm.
Afloje los 4 pernos de soporte usando la llave hexagonal de 5 mm.
- **Slide the first bike tray oriented with the front wheel cradle on the driver's side of the vehicle onto the backbone of the rack.**
Faites coulisser le premier rail de vélo, le berceau de la roue avant du côté du conducteur du véhicule, sur la poutre centrale du porte-vélos.
Deslice el primer riel para la bicicleta orientado de modo que la cuna de la rueda delantera quede en el lado del conductor del vehículo encima del sostén del portabicicletas.
- **Position the tray so that the bracket lines up with the white line on the bottom of the decal (fig. Ref A) and the centerline on the side of the tray shows through the cutout in the bracket. (fig. B)**
Positionnez le rail afin que les lignes du support soient alignées sur la ligne blanche sur le bas de l'autocollant (réf. A dans la figure) et que l'axe sur le rail apparaisse dans l'ouverture du support. (fig. B)
Coloque el riel de manera que el soporte esté alineado con la línea blanca en la parte inferior del adhesivo (fig. ref. A) y que la línea central en el lado del riel aparezca por la abertura del soporte. (fig. B)
- **Tighten all 4 bolts with the 5mm Allen wrench until the lower bracket wings touch the bottom of the tray. (fig. B) Fasteners must be tight and should be checked periodically with rack use.**
Serrez les 4 vis avec la clé hexagonale de 5 mm, jusqu'à ce que les ailettes du support inférieur touchent le bas du rail. (fig. B) La visserie doit être serrée et régulièrement vérifiée lors de l'utilisation du porte-vélos.
Apriete los 4 pernos con la llave Allen de 5 mm hasta que las alas del soporte inferior toquen la parte inferior del riel. (fig. B) Los sujetadores deben estar apretados y deben revisarse de forma periódica al usar el portabicicletas.
- **Repeat 1-4 with second bike tray oriented with the wheel cradle on the passenger side. Line the bracket up with the other white line on the decal (fig A) and center it with the center line mark (fig B)**
Répétez les étapes 1 à 4 avec le deuxième rail de vélo, le berceau de roue étant du côté du passager. Alinez le support vers le haut avec la ligne blanche sur l'autocollant (fig A) et centrez-le sur le repère d'axe (fig B)
Repita los pasos 1 a 4 con el riel de la segunda bicicleta orientado de modo que la cuna de la rueda quede en el lado del pasajero. Alinee el soporte con la otra línea blanca en el adhesivo (fig A) y céntrelo con la marca de la línea central (fig B)

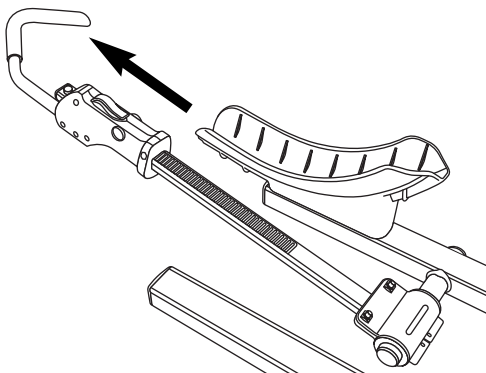
5**LOADING BICYCLE / CHARGEMENT DU VÉLO / CARGA DE LAS BICICLETAS**

- **Rotate the support arm forward. While grabbing the grip assembly on the support arm, depress the gray trigger and slide the hook to the end of the support arm as illustrated.**
Déployez le bras de support vers l'avant. Tout en tenant la poignée sur le bras de support, appuyez sur le déclencheur gris et faites glisser le crochet sur l'extrémité du bras de support, comme indiqué.
Gire el brazo de apoyo hacia delante. Mientras sostiene el ensamblaje de agarre en el brazo de apoyo oprima el gatillo gris y deslice el gancho hasta el final del brazo de apoyo según se muestra en el dibujo.

6

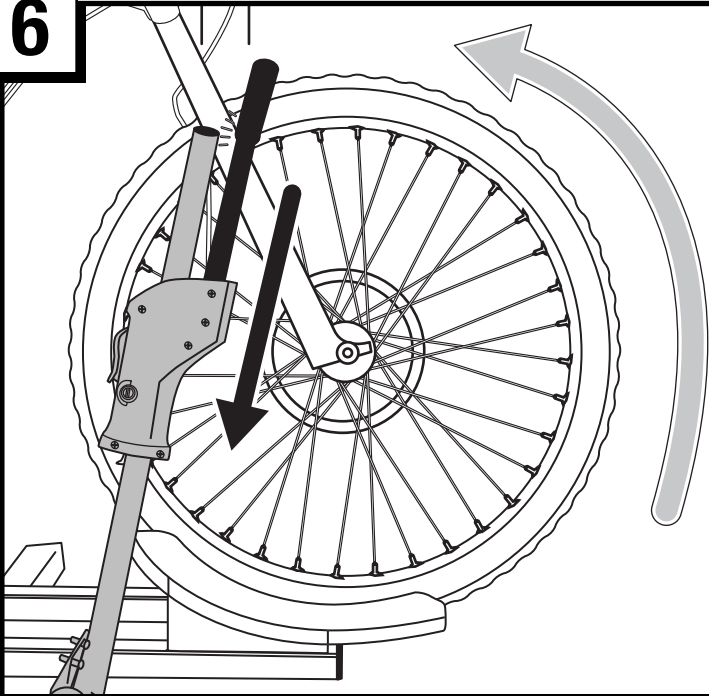

- Place bike in first tray nearest to the vehicle with the front wheel in the wheel cradle and rear wheel in the rear wheel lock down mechanism.**
 Placez le vélo dans le premier rail le plus proche du véhicule, la roue avant dans le berceau de roue et la roue arrière dans le mécanisme de verrouillage de roue.
 Coloque la bicicleta en el riel más cercano al vehículo con la rueda delantera en la cuna para ruedas y la rueda trasera en el mecanismo de bloqueo de la rueda trasera.
- While holding the bike with one hand rotate the support arm, up until it sits within 1" of the bicycle brake or fork crown.**
 Tout en tenant le vélo d'une main, faites tourner le bras de support jusqu'à ce qu'il soit à 2,5 cm du frein du vélo ou de la tête de fourche.
 Mientras sostiene la bicicleta con una mano gire el brazo de apoyo hacia arriba hasta que esté asentado a 2.5 cm (1 pulg.) del freno de la bicicleta o la corona de la horquilla.
- Ratchet the arm tightly against the wheel. You should hear a minimum of 2 clicks past initial contact with the tire.**
 Rapprochez fermement le bras contre la roue avec le cliquet. Vous devez entendre un minimum de 2 clics après le premier contact avec le pneu.
 Enganche el brazo bien apretado contra la rueda. Debe oír como mínimo dos "clics" después del contacto inicial con el neumático.

WARNING: The support arm V-notch must be firmly seated against the tire and brake or fork. Failure to do so may result in bike instability. Always shake your bike to ensure the hook is fully seated.

AVERTISSEMENT: L'encoche en V du bras de support doit être contre le pneu et le frein ou la fourche. Si elle ne l'est pas, le vélo peut être instable. Secouez toujours votre vélo pour vous assurer que le crochet est bien en place.

ADVERTENCIA: La muesca en V del brazo de apoyo debe estar asentada firmemente contra el neumático y el freno o la horquilla. Si no se asienta bien, la bicicleta no estará fijada de forma estable. Trate siempre de mover la bicicleta para asegurarse de que el gancho esté completamente asentado.

7

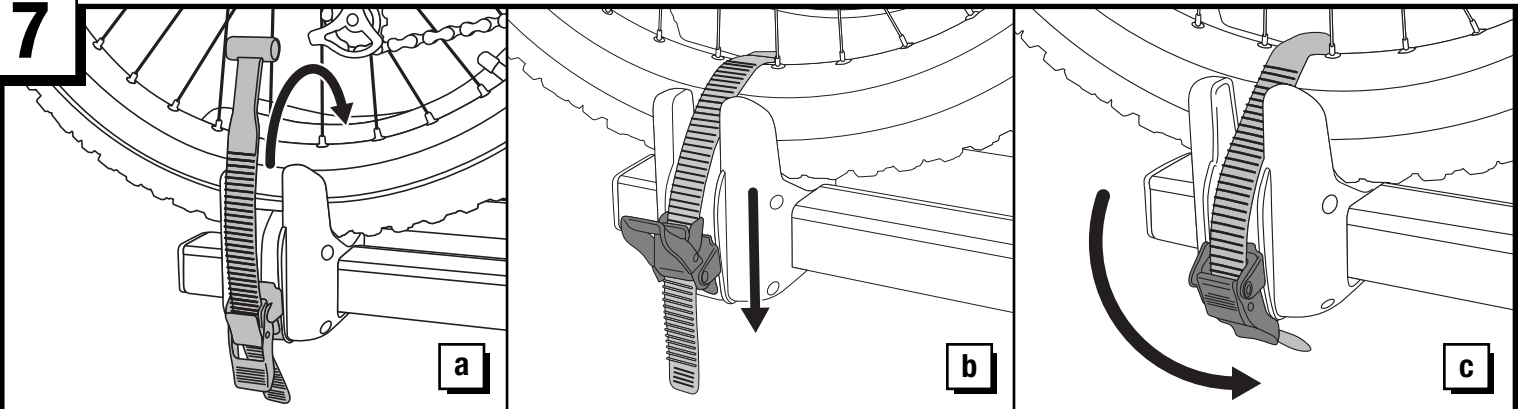

- Move the rear wheel lock down assembly under the rear axle of the bicycle. (fig. A)**
 Placez l'ensemble de verrouillage de la roue arrière sous l'essieu arrière du vélo. (fig. A)
 Mueva el mecanismo de retención de la rueda trasera bajo el eje trasero de la bicicleta. (fig. A)
- With the cam lever in the open position, thread the anchor end of the ratcheting strap through the spokes of the wheel and secure the anchor in the lock down notch on the opposite side of the cam. (fig B) Note: Strap length can be adjusted by pressing the center button on the cam lever to lengthen or pulling strap from the bottom to shorten.**
 Le levier de came étant en position ouverte, passez l'extrémité d'ancrage de la sangle à cliquet dans les rayons de la roue et fixez l'ancrage dans la fente de verrouillage sur le côté opposé de la came. (fig. B) Remarque: la longueur de la sangle peut être ajustée en appuyant sur le bouton central du levier de la came pour l'allonger, ou en tirant sur la sangle à partir du bas pour la raccourcir.
 Con la palanca de leva en la posición abierta, pase el extremo del anclaje de la correa de trinquete por los rayos de la rueda y fije el anclaje en la muesca de cierre en el lado opuesto de la leva. (fig B)
- Adjust the strap length and close the cam. (fig C) Cam strap should be tight against the rim of the bicycle.**
 Ajustez la longueur de la sangle et fermez la came. (fig C) La sangle de la came doit être serrée contre la jante du vélo.
 Ajuste la longitud de la correa y cierre la leva. (fig C) La correa de la leva debe estar apretada contra la llanta de la bicicleta.

Note: There are 2 lock down notches located on the back of the lock down mechanism to accommodate a large range of tire rim sizes and profiles.

Remarque: 2 fentes de verrouillage se trouvent sur l'arrière du mécanisme de verrouillage afin d'accepter un large éventail de tailles et de profil de jantes.

Nota: Existen 2 muescas de cierre ubicadas en la parte trasera del mecanismo de retención para acomodar una amplia gama de tamaños y perfiles de llantas de neumáticos.

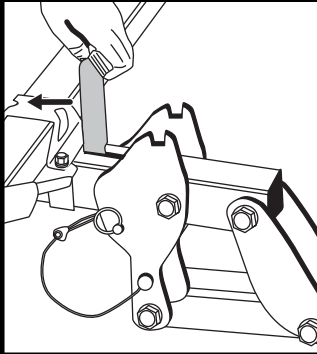

- With bikes unloaded, pull release lever away from vehicle and lift rack toward vehicle. (Fig. A)

Les vélos étant déchargés, tirez le levier de déblocage à l'écart du véhicule et soulevez le porte-vélos en direction du véhicule. (Fig. A)

Con las bicicletas descargadas, tire de la palanca de liberación hacia afuera del vehículo y levante el portabicicletas hacia el vehículo. (Fig. A)

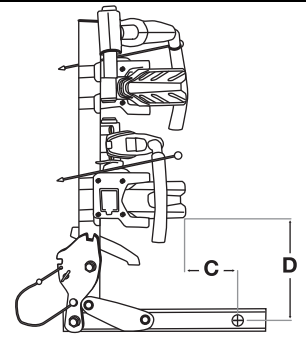
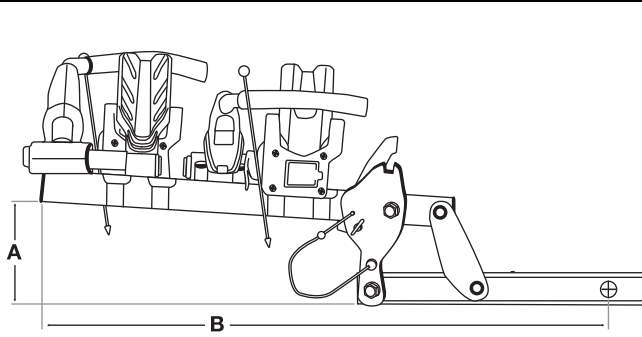

	A	B	C	D
Hitch Size Taille de l'attelage Tamaño del enganche	Height Deployed Hauteur déployé Altura desplegado	Length Deployed Longueur déployé Longitud desplegado	Length to wheel hoo stowed Longueur par rapport à la porte à roue, plié Distancia al portarruedas plegado	Bumper clearance height of rack stowed Hauteur entre le pare-chocs et le porte-vélos plié Altura entre el parachoques y el portabicicletas plegado
2" 5 cm (2 po) 5 cm (2 pulg.)	6.4" 16,25 cm (6,4 po) 16,25 cm (6,4 pulg.)	35.3" 89,66 cm (35,3 po) 89,66 cm (35,3 pulg.)	4.5" 11,43 cm (4,5 po) 11,43 cm (4,5 pulg.)	8.9" 22,60 cm (8,9 po) 22,60 cm (8,9 pulg.)
1 1/4" 3 cm (1 _ po) 3 cm (1 1/4 pulg.)	7.9" 20 cm (7,9 po) 20 cm (7,9 pulg.)	34.3" 87,12 cm (34,3 po) 87,12 cm (34,3 pulg.)	3.5" 8,89 cm (3,5 po) 8,89 cm (3,5 pulg.)	10.4" 26,41 cm (10,4 po) 26,41 cm (10,4 pulg.)

- Carrier will "click" into stowed position. (Fig. B)

Le porte-vélos émet un clic en position repliée. (Fig. B)

El portabicicletas encajará en su posición de plegado con un "clic". (Fig. B)

Warning: "Folding for Storage", may be hindered by spare tires and other, rear of car features. Ensure that there is adequate clearance when installed on vehicle and carrier is in locked position before travel.)

Attention: Le « Pliage pour rangement » peut être entravé par des roues de secours ou d'autres caractéristiques de l'arrière du véhicule. Assurez-vous d'un espace adéquat en cas d'installation sur le véhicule et si le porte-vélos est en position verrouillée avant le déplacement.)

Advertencia: Las instrucciones de "plegar para almacenar" pueden verse afectadas por ruedas de recambio u otras características de la parte trasera del vehículo. Antes de viajar, asegúrese de que haya espacio adecuado cuando instale el portabicicletas en el vehículo y el portabicicletas esté en la posición cerrada.

FOLDING FOR REAR VEHICLE ACCESS / PLIAGE POUR L'ACCÈS À L'ARRIÈRE DU VÉHICULE / PLEGAR PARA TENER ACCESO A LA PARTE TRASERA DEL VEHÍCULO

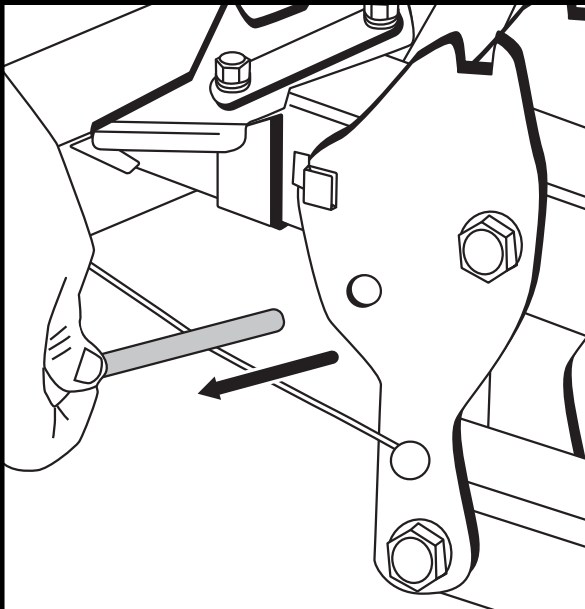

- Pull safety pin from linkage bar as illustrated.

Tirez la goupille de sécurité de la barre de liaison, comme indiqué.

Tire del pasador de seguridad de la barra de enlace según se muestra en el dibujo.

- Pull release lever away from vehicle and lower carrier to stop position. See step 8 (Fig. A)

Tirez le levier de déblocage à l'écart du véhicule et abaissez le porte-vélos en position d'arrêt.

Reportez-vous à l'étape 8 (Fig. A)

Tire de la palanca de liberación hacia fuera del vehículo y baje el portabicicletas a la posición de tope. Véase el paso 8 (Fig. A)

Warning: Carrier will drop rapidly under weight of load. It is strongly recommended to support weight of carrier when lowering. Keep hands and other objects clear of linkage during operation of this feature.

Attention: Le porte-vélos descendra rapidement sous le poids de la charge. Il est vivement recommandé de soutenir le poids du porte-vélos pendant l'abaissement. Éloignez les mains et tout objet de la tringlerie pendant le fonctionnement de ce système.

Advertencia: El portabicicletas caerá rápidamente por su propio peso. Se recomienda apoyar el peso del portabicicletas cuando se baje. Mantenga las manos u otros objetos fuera de las barras de enlace al realizar esta maniobra.

FIT TIPS
CONSEILS D'ADAPTATION
CONSEJOS DE AJUSTE

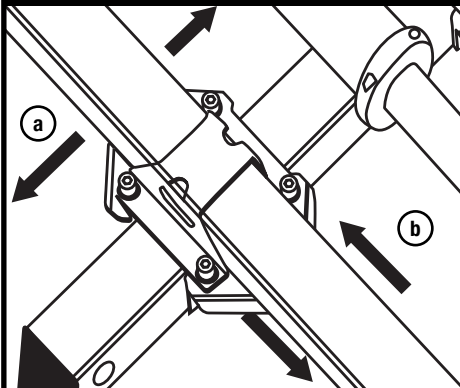

• **Adjusting rack to prevent bike interference with each other or with car.**

Le réglage du porte-vélos empêche une interférence entre les vélos ou avec le véhicule.
Ajuste el portacargas para evitar que las bicicletas interfieran unas con otras o con el vehículo.

a. Pitch – Distance Between Bikes

- **To adjust pitch, loosen all 4 bracket bolts and slide the tray in or out. Re-tighten bolts to secure tray.**

a. Assiette – Distance entre les vélos

- Pour régler l'assiette, desserrez les 4 vis du support et faites coulisser le rail vers l'intérieur ou vers l'extérieur. Resserrez les vis pour fixer le rail.

a. Paso – Distancia entre bicicletas

- Para ajustar el paso, afloje los 4 pernos del soporte y deslice el riel hacia dentro o hacia fuera. Apriete los pernos de nuevo para fijar el riel.

b. Offset – Side to Side Distance

- **To adjust offset, loosen all 4 bracket bolts and slide tray left or right. Re-tighten bolts to secure tray.**

b. Décalage – Distance transversale

- Pour régler le décalage, desserrez les 4 vis du support et faites coulisser le rail vers la gauche vers la droite. Resserrez les vis pour fixer le rail.

b. Desplazamiento – Distancia entre los lados

- Para ajustar el desplazamiento, afloje los 4 pernos del soporte y deslice el riel hacia dentro o hacia fuera. Apriete los pernos de nuevo para fijar el riel.

NOTE: Do not slide the tray past offset limit marks on either side of the bracket or failure may occur.

REMARQUE: Ne faites pas coulisser le rail au delà des repères de limites de chaque côté du support pour éviter une défaillance.

NOTA: No deslice el riel más allá de las marcas de límite del desplazamiento en cualquiera de los lados del soporte o sino pudiera haber un fallo.

LOCKING FEATURES / DISPOSITIFS DE VERROUILLAGE / DISPOSITIVOS DE CIERRE

LOCK CYLINDER INSTALLATION FOR STL2 RECEIVER LOCK
INSTALLATION DU BARILLET POUR LE VERROU D'ATTELAGE STL2
INSTALACIÓN DE CERRADURA CILÍNDRICA EN TRABA DE SOPORTE STL2

a

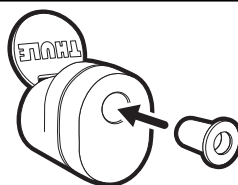

- **Remove and discard plug.**
Déposez le bouchon et mettez-le au rebut.
Quite y deseche el tapón.



- **Open cover.**
Ouvrez le couvercle.
Abra la cubierta.

LOCK CYLINDER INSTALLATION /

INSTALLATION DES BARILLETS DE SERRURES /

INSTALACIÓN DEL CILINDRO DE CERRADURA

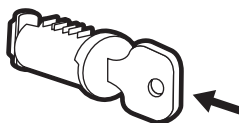

- **Insert change key into lock cylinder.**
Introduisez la clé de rechange dans le barillet de serrure.
Introduzca la llave de repuesto en el cilindro de cerradura.

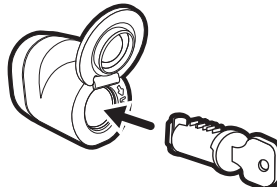

- **Insert cylinder into STL2 lock housing.**
Introduisez le barillet dans le logement de la serrure STL2.
Introduzca el cilindro dentro del alojamiento de la cerradura STL2.

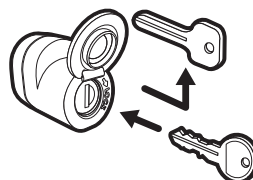

- **Remove change key. Insert locking key.**
Retirez la clé de rechange. Introduisez la clé de serrure.
Saque la llave de repuesto. Introduzca la llave de cierre.

b

- **Illustrations shows (2" receiver) application. Follow the same instructions for (1 1/4" receiver).**

Les illustrations montrent l'application du (récepteur de 2 po). Solvez les mêmes instructions pour (récepteur de 1 1/4 po).

Las ilustraciones muestran las aplicaciones (receptor de 2 pulg.). Siga las mismas instrucciones para (receptor de 1 1/4 pulg.).

STL INSTRUCTIONS /

INSTRUCTIONS POUR LE VERROU ST /

INSTRUCCIONES PARA LA CERRADURA ST

- **Insert base into receiver.**

Introduisez la base dans le récepteur.
Introduzca la base en el receptor.

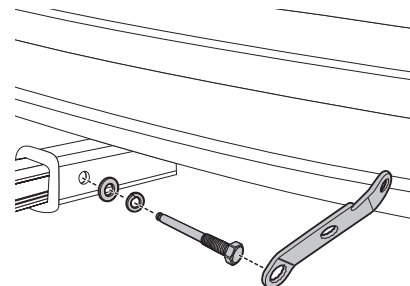

- **Assemble hitch pin, M12 lock washer, and M12 washer as shown. Firmly tighten with hitch tool or adjustable wrench.**

Montez la goupille d'attelage, la rondelle bloquante M12 et la rondelle M12 comme indiqué. Serrez fermement avec l'outil d'accrocs ou la clé réglable.

Ensamble el passador del enganche, la arandela de seguridad M12 y la arandela M12 según se muestra. Apriete firmemente con la herramienta del tirón o la llave ajustable.

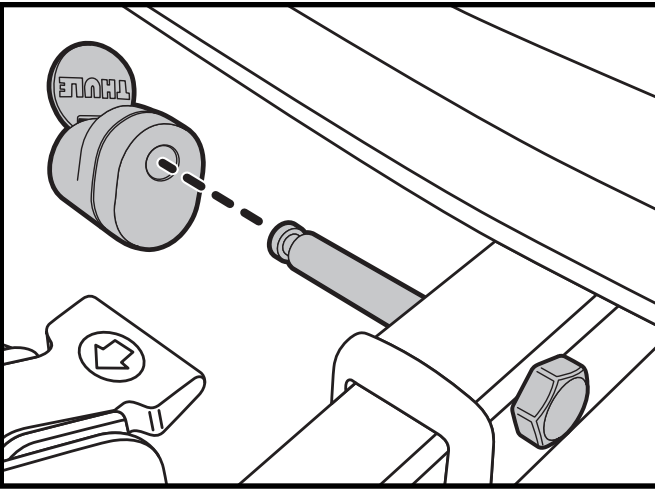
C**STL2
INSTRUCTIONS /**INSTRUCTIONS POUR
LE VERROU ST2 /INSTRUCCIONES
PARA LA
CERRADURA ST2

- **Slide STL2 onto hitch pin, keeping key vertical.**

Faites coulisser le STL2 sur la goupille d'attelage, en maintenant la clé verticale.

Deslice el STL2 encima del pasador de enganche, manteniendo la llave en posición vertical.

- **Turn key clock wise to lock, remove key.**

Faites tourner la clé dans le sens des aiguilles d'une montre, retirez la clé.
Gire la llave en dirección horaria para cerrar y luego sáquela.

- **Close cover.**

Fermez le couvercle.

Cierre la cubierta.

RATCHETING HOOK BICYCLE LOCK INSTALLATION

INSTALLATION DU VERROU POUR CROCHET À CLIQUET POUR VÉLO

INSTALACIÓN DE CERRADURA EN GANCHO CON TRINQUETE PARA BICICLETA

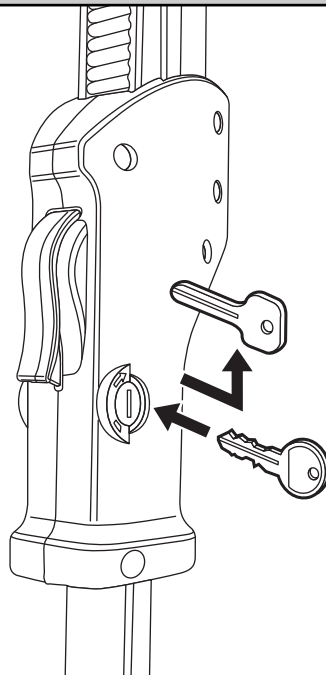
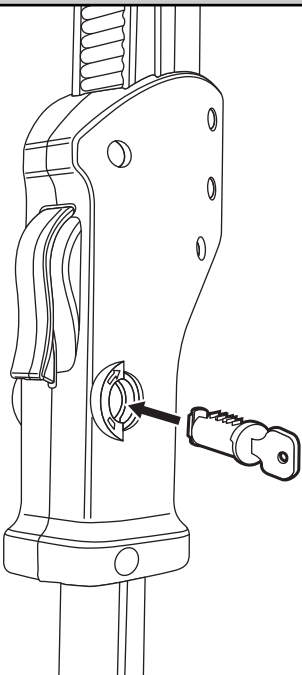

- **Insert change key into lock cylinder.**

Insert lock cylinder into lock cylinder slot.

Insérez la clé de recharge dans le barillet.

Insérez le barillet dans la fente pour barillet.

Introduzca la llave de cambio dentro de la cerradura cilíndrica.

Introduzca la cerradura cilíndrica dentro de la ranura para cerradura cilíndrica.

- **Remove change key, insert key to lock and unlock.**

Retirez la clé de recharge, insérez la clé pour verrouiller et déverrouiller.

Saque la llave de instalación, introduzca la llave en la cerradura y ábrala.

- **Insert lock plug on opposite side of grip, into the lock cylinder.**

Insérez le capuchon de verrou sur le côté opposé de la poignée dans le barillet.

Introduzca el tapón de cierre en el lado opuesto del agarre, dentro del cilindro de cerradura.

WARNING: Ensure ratchet arm is fully engaged to bicycle wheel before locking.

AVERTISSEMENT: Assurez-vous que le bras à cliquet est entièrement engagé sur la roue du vélo avant de verrouiller.

ADVERTENCIA: Asegúrese de que el brazo de trinquete esté totalmente enganchado en la rueda de la bicicleta antes de cerrarla.

THULE RACK GUIDELINES

When using Thule Load Carriers and accessories, the user must understand the precautions. The points listed below will assist you in using the rack system and will encourage safety.

- For quality fits and safety, use only the recommended rack or accessory as stated in Thule's current Fit Guide. Do not assume a rack will fit, always check the current Fit Guide when obtaining a new vehicle.
- Unless stated otherwise in these instructions, do not carry more than 75 kg (165 lbs.) on Thule Load Carriers. Thule Load Carriers do not increase gutter or roof strength. Thule can not warranty loads that exceed this limit. Total load = cargo weight plus weight of accessories used to carry cargo.
- Always make sure all doors are open when mounting a roof rack system. Make sure all knobs, bolts, screws, straps, and locks are firmly attached, tightened and locked before every trip. Knobs, bolts, screws straps and locks must be periodically inspected for signs of wear, corrosion, and fatigue. Check your load at stops during the trip to ensure continued fastening security.
- Check local and state laws governing projection of objects beyond the perimeter of a vehicle. Be aware of the width and height of your cargo since low clearance branches, bridges, and parking garages can affect the load. All cargo will affect the vehicle's driving behavior. Never drive with any lock, knob or rack in an open or unlocked position. All long loads such as, but not limited to, sailboards, surfboards, kayaks, canoes, and lumber must be tied down front and rear to the bumpers or tow hooks of the vehicle.
- Remove your Thule rack and accessories when they are not in use and before entering automatic car washes.
- All locks must be turned and moved periodically to ensure smooth operation. Use graphite or dry lubricant to help this. Thule locks are designed to deter vandalism and theft but should not be considered theft proof. Remove valuable gear if your vehicle is unattended for an extended period. Place at least one key in the glove compartment.
- For safety to your vehicle and rack system, obey all posted speed limits and traffic cautions. Adapt your speed to the conditions of the road and the load being carried.
- Do not use Thule load carriers and accessories for purposes other than those for which they were designed. Do not exceed their carrying capacity. Failure to follow these guidelines or the product's instructions will void the warranty.
- Consult with your Thule dealer if you have any questions regarding the operations and limits of Thule products. Review all instructions and warranty information carefully.
- Not for use on trailers or towed vehicles.
- Not for offroad use.
- Keep bicycle tires away from hot exhaust.

DIRECTIVES POUR SUPPORT THULE

Lorsque vous utilisez les supports et accessoires Thule pour voiture, vous devez observer les précautions suivantes. Les conseils ci-dessous visent à faciliter l'emploi de votre galerie et à l'utiliser en toute sécurité.

- Pour respecter les règles de sécurité et obtenir un ajustement de qualité, utilisez uniquement le produit ou l'accessoire recommandé dans le guide actuel de correspondance de Thule. Ne présumez pas qu'un produit sera adapté; consultez toujours ce guide de correspondance lorsque vous achetez un nouveau véhicule.
- Sauf indication contraire, ne dépassez pas la capacité maximale de 75 kg (165 lb) permise pour les porte-charge de Thule. Ne transportez pas plus de 75 kg (165 lb) sur les galeries Thule. Ces dernières ne renforcent pas votre toit ni les points de fixation. Les charges dépassant cette limite ne peuvent pas être garanties. Charge totale = poids du chargement + poids des accessoires utilisés pour le transporter.
- Assurez-vous toujours que les portes de la voiture sont ouvertes lors de l'installation d'une galerie. Avant de prendre la route, assurez-vous que les molettes, les boulons et les vis sont bien serrés, les sangles bien attachées et les dispositifs de verrouillage fermés à clés. Examinez régulièrement ces éléments afin de déceler tout signe d'usure, de corrosion ou de fatigue. Vérifiez votre chargement à tous les arrêts pendant votre voyage pour vous assurer qu'il est bien attaché.
- Vérifiez les lois locales ou provinciales sur le dépassement d'objets sur les côtés d'un véhicule. Soyez conscient de la largeur et de la hauteur de votre chargement pour passer sous les branches basses, les ponts et les plafonds de stationnement couverts. Tout chargement modifie la tenue de route du véhicule. Ne conduisez jamais avec une serrure, une barre ou un écrou ouverts ou non bloqués. Tous les chargements longs, de type surfs, planches à voile, kayaks, canoës, bois, etc. doivent être attachés à l'avant et à l'arrière aux pare-chocs ou aux crochets de remorquage du véhicule.
- Retirez votre galerie et vos accessoires Thule lorsque vous ne les utilisez pas et avant de passer au lave-auto.
- Faites fonctionner régulièrement toutes les serrures afin qu'elles ne se grippent pas. Employez du graphite ou un lubrifiant sec pour conserver leur souplesse. Les antivols Thule sont conçus pour dissuader les voleurs et éviter les actes de vandalisme. Retirez tout matériel de valeur de votre véhicule s'il doit rester sans surveillance pendant une période prolongée. Gardez au moins une clé dans la boîte à gants. Pour protéger votre véhicule et votre galerie, respectez les vitesses limites et le code de la route. Adaptez votre vitesse aux conditions de la route et à la charge transportée.
- N'utilisez pas de galerie et d'accessoires Thule à d'autres fins que celles pour lesquelles ils ont été conçus. Ne dépassez pas leur capacité de charge maximale. Le non-respect de ces consignes et des instructions spécifiques au produit annulera la garantie.
- Consultez votre revendeur pour toute question sur le fonctionnement et les limites des produits Thule. Lisez attentivement toutes les instructions et les informations de la garantie.
- Ne pas utiliser sur une remorque ou un véhicule remorqué.
- Ne pas utiliser pour la conduite hors route.
- Garder les pneus de vélo éloignés du tuyau d'échappement chaud.

PAUTAS PARA BASTIDORES THULE

Cuando use portacargas y accesorios Thule, debe asegurarse de entender todas las precauciones. Los puntos indicados a continuación le ayudarán a usar el sistema de bastidor y fomentarán su seguridad.

- Por seguridad y para obtener un ajuste correcto, use solamente el bastidor o accesorio Thule recomendado según en la Guía de ajuste Thule más actual. No suponga el ajuste del bastidor, siempre verifique la Guía de ajuste más actual cuando compre un nuevo vehículo.
- Salvo instrucción contrario, no se debe superar la capacidad máxima de 75 kg (165 lb) designada para los portacargas de Thule. No transporte más de 75 kg (165 lb.) en los portacargas Thule. Los portacargas Thule no incrementan la resistencia de las canaletas ni del techo. Thule no garantiza cargas que excedan este límite. Carga total = el peso de la carga + el peso de los accesorios usados para el transporte.
- Siempre asegúrese que las puertas del automóvil estén abiertas cuando monte un sistema de bastidor para techo. Cerciórese de que las perillas, los pernos, los tornillos, las correas y las cerraduras estén firmemente sujetos, apretados y asegurados con llave antes de cada viaje. Debe revisar periódicamente que las perillas, los pernos, los tornillos, las correas y los seguros no tengan señales de desgaste, corrosión o fatiga. Revise su carga en las paradas durante su viaje para garantizar la seguridad continua de la sujeción.
- Verifique las leyes estatales y locales que rigen la proyección de objetos más allá del ancho del vehículo. Esté al tanto de la anchura y altura de su carga, ya que las ramas, los puentes, los estacionamientos de baja altura pueden dañar su carga. Toda carga afectará el comportamiento de manejo del vehículo. Nunca conduzca con alguno de los seguros, las perillas o los bastidores abiertos o sin seguro. Todas las cargas largas, como tablas a vela, tablas de surf, kayacs, canoas y madera, deben atarse al frente y atrás los parachoques o ganchos de remolque del vehículo.
- Quite su bastidor y accesorios Thule cuando no se usen y antes de entrar a establecimientos para lavado automático de vehículos.
- Todas los seguros deben girarse y moverse periódicamente para garantizar que no se atasquen. Use grafito u otro lubricante en seco similar para este fin. Los seguros Thule están diseñados para disuadir el vandalismo y los robos. Saque todo equipo valioso si su vehículo no tendrá vigilancia por largo tiempo. Ponga por lo menos una llave en la guantera.
- Como seguridad para su vehículo y sistema de bastidor, obedezca todos los límites de velocidad y avisos de tráfico. Adapte su velocidad a las condiciones del camino y de la carga transportada.
- No use portacargas y accesorios Thule con otra función para la que fue destinada. No exceda su capacidad de carga. Se anulará la garantía si no sigue estos lineamientos o las instrucciones del producto.
- Consulte a su distribuidor Thule si tiene alguna pregunta sobre el funcionamiento y los límites de los productos Thule. Repase cuidadosamente todas las instrucciones y la de garantía.
- No use en tráilers o vehículos de remolque.
- No conduzca fuera del camino.
- Mantenga las ruedas de las bicicletas lejos del tubo de escape caliente.

THULE[®]
SWEDEN

THULE INC., 42 SILVERMINE RD.
SEYMOUR, CT 06483
www.thule.com
800-238-2388

THULE CAR RACK SYSTEMS LIMITED LIFETIME WARRANTY [EFFECTIVE JANUARY 1, 2006]

Register online at www.thuleracks.com/register

THULE will warranty all THULE brand car rack systems and its accessories manufactured by THULE during the time that an original retail purchaser owns the product. This warranty terminates if a purchaser transfers the product to any other person.

Subject to the limitations and exclusions described in this warranty, THULE will remedy defects in materials or workmanship by repairing or replacing, at its option, a defective product without charge for parts or labor. In addition, THULE may elect, at its option, not to repair or replace a defective product but rather issue to a purchaser a refund equal to the purchase price paid for the product or a credit to be used toward the purchase of a new THULE load carrier system.

No warranty is given for defects caused by normal wear and tear, cosmetic rust, scratches, accidents, unlawful vehicle operation, or modification of, or any types of repair of, a load carrier system other than those authorized by THULE.

No warranty is given for defects resulting from conditions beyond THULE's control including, but not limited to, misuse, overloading, or failure to assemble, mount or use the product in accordance with THULE's written instructions or guidelines included with the product or made available to the purchaser.

No warranty is given for Thule products purchased outside of the United States, Canada and Mexico.

In the event that a product is defective, the purchaser should contact the THULE dealer from whom it purchased the product or an Authorized Thule Service Center. If the dealer or Authorized Thule Service Center is not able to correct the defect, the purchaser should contact THULE in writing or by phone at:

THULE 42 Silvermine Road Seymour, Connecticut 06483 Attn: Customer Service 203 881-9600

In the event that a product needs to be returned to THULE, a THULE technician at the address or telephone number listed above will provide the purchaser with the appropriate mailing address and any additional instructions. Please note that the purchaser will be responsible for the cost of mailing the product to THULE and that proof of purchase in the form of an original purchase invoice or receipt and a detailed description of the defect must be included in the mailing.

**DISCLAIMER OF LIABILITY
REPAIR OR REPLACEMENT OF A DEFECTIVE PRODUCT OR THE ISSUANCE OF A REFUND OR CREDIT (AS DETERMINED BY THULE) IS A PURCHASER'S EXCLUSIVE REMEDY UNDER THIS WARRANTY. DAMAGE TO A PURCHASER'S VEHICLE, CARGO AND/OR TO ANY OTHER PERSON OR PROPERTY IS EXCLUDED.**

THIS WARRANTY IS EXPRESSLY MADE IN LIEU OF ANY AND ALL OTHER WARRANTIES, EXPRESS OR IMPLIED, INCLUDING THE WARRANTIES OF MERCHANTABILITY AND FITNESS FOR A PARTICULAR PURPOSE.

THULE'S SOLE LIABILITY TO ANY PURCHASER IS LIMITED TO THE REMEDY SET FORTH ABOVE. IN NO EVENT WILL THULE BE LIABLE FOR ANY LOST PROFITS, LOST SALES, OR FOR ANY CONSEQUENTIAL, DIRECT, INDIRECT, INCIDENTAL, SPECIAL, EXEMPLARY, OR PUNITIVE DAMAGES OR FOR ANY OTHER DAMAGES OF ANY KIND OR NATURE.

SOME STATES DO NOT ALLOW THE EXCLUSION OR LIMITATION OF INCIDENTAL OR CONSEQUENTIAL DAMAGES, SO THE ABOVE LIMITATIONS MAY NOT BE APPLICABLE.

THIS WARRANTY GIVES YOU SPECIFIC LEGAL RIGHTS, AND YOU MAY ALSO HAVE OTHER RIGHTS WHICH VARY FROM STATE TO STATE.

THULE garantit tous les systèmes de support de la marque THULE pour voitures et ses accessoires fabriqués par THULE tant que le premier acheteur au détail détient le produit. Cette garantie prend fin si un acheteur transfère le produit à une personne.

Selon les limites et les exclusions décrites dans cette garantie, THULE remédiera aux défauts de matériaux ou de main d'œuvre en réparant ou en remplaçant, à sa discrétion, un produit défectueux sans frais de pièces ou de main d'œuvre. De plus, THULE peut décider, à sa discrétion, de ne pas réparer ou remplacer un produit défectueux mais d'émettre un remboursement de l'acheteur égal au prix payé pour le produit, ou un crédit à utiliser pour l'achat d'un système de support de charge THULE neuf.

Aucune garantie n'est émise pour les défauts causés par une usure normale, pour la rouille esthétique, pour les rayures, pour l'utilisation inégale du véhicule, pour toute modification de celui-ci, pour tout type de réparation, pour un système de support de charge autre que ceux autorisés par THULE.

Aucune garantie n'est émise pour les défauts résultant de conditions hors du contrôle de THULE, notamment une mauvaise utilisation, une surcharge ou un assemblage ou montage non conformes aux instructions écrites ou directives de THULE incluses avec le produit ou mises à disposition de l'acheteur.

Aucune garantie n'est émise pour les produits Thule achetés hors des États-Unis, du Canada ou du Mexique.

Si un produit est défectueux, l'acheteur doit contacter le revendeur THULE auquel il a acheté le produit ou un centre de service Thule autorisé. Si le revendeur ou le centre de services Thule autorisé n'est pas en mesure de corriger le défaut, l'acheteur doit contacter THULE par écrit ou au téléphone à :

THULE 42 Silvermine Road Seymour, Connecticut 06483
Attn: Customer Service 203 881-9600

Dans l'éventualité où un produit doit être renvoyé à THULE, un technicien THULE à l'adresse ou au numéro de téléphone indiqué ci-dessus fournira à l'acheteur l'adresse d'envoi appropriée et des instructions supplémentaires. Veuillez noter que l'acheteur sera responsable des frais d'envoi du produit à THULE et qu'une preuve d'achat sous la forme de l'original d'une facture ou d'un reçu d'achat et une description détaillée du défaut doivent être inclus dans l'envoi.

DÉNI DE RESPONSABILITÉ

LA REPARATION OU LE REMPLACEMENT D'UN PRODUIT DEFECTUEUX OU L'EMISSION D'UN REMBOURSEMENT OU D'UN CREDIT (SELON LE CHOIX DE THULE) CONSTITUE LE RECOURS EXCLUSIF DE L'ACHETEUR SOUS CETTE GARANTIE. LES DEGATS AU VEHICULE DE L'ACHETEUR, AU CHARGEMENT OUVET A TOUTE AUTRE PERSONNE OU BIEN SONT EXCLUS.

CETTE GARANTIE REMPLACE EXPRESSÉMENT TOUTES LES AUTRES GARANTIES EXPRESSES OU IMPLICITES Y COMPRIS TOUTE GARANTIE DE QUALITÉ MARCHANDE ET DE CONFORMITÉ À UN USAGE PARTICULIER.

LA SEULE RESPONSABILITÉ DE THULE ENVERS TOUT ACHETEUR EST LIMITÉE AU RECOURS DÉFINI CI-DESSUS. EN AUCUN CAS THULE NE PEUT ÊTRE TENU RESPONSABLE DES PERTES DE REVENUS, DE PERTES DE VENTES, DES DOMMAGES DIRECTS OU INDIRECTS, ACCESSOIRES, PARTICULIERS, SPÉCIAUX, INTÉRÊTS MAJORÉS OU PUNITIFS OU DE TOUT AUTRE DOMMAGE DE TOUT TYPE OU NATURE.

CERTAINS ÉTATS OU PROVINCES N'AUTORISENT PAS L'EXCLUSION OU LA LIMITATION DES DOMMAGES ACCESSOIRES OU INDIRECTS, LES LIMITATIONS DÉCRITES CI-DESSUS PEUVENT DONC NE PAS ÊTRE APPLICABLES.

CETTE GARANTIE VOUS DONNE DES DROITS SPÉCIFIQUES QUI PEUVENT VARIER D'UN ÉTAT OU PROVINCE À L'AUTRE.

THULE garantizará todos los sistemas portacargos de la marca THULE y sus accesorios fabricados por THULE mientras el comprador original esté en posesión del producto. Esta garantía finaliza si un comprador transfirió el producto a cualquier otra persona.

Según las limitaciones y exclusiones que se describen en esta garantía, THULE remediará cualquier defecto en los materiales o la mano de obra reparando o reemplazando, a discreción propia, cualquier producto defectuoso sin cobrarle al propietario por las piezas o la mano de obra. Además, THULE puede optar, a discreción propia, a no reparar o reemplazar un producto defectuoso y en su lugar devolver al comprador el dinero del precio que pagó por el producto o dotarle un crédito que puede usarse para comprar un nuevo sistema portacargas THULE.

No se otorga garantía alguna por los defectos causados por el uso y desgaste normales, la corrosión cosmética, las ralladuras, los accidentes o la conducción ilegal del vehículo, o cualquier modificación o reparación del sistema portacargas sin incluir aquellas modificaciones o reparaciones autorizadas por THULE.

No se otorga garantía alguna por los defectos que resulten de condiciones más allá del control de THULE que incluyen, pero no se limitan a, el uso indebido, la sobrecarga, la instalación, montaje o usos incorrectos del producto según las instrucciones o las directrices escritas de THULE adjuntas con el producto o que estén a disposición del comprador.

No se otorga garantía alguna por los productos Thule que se compran fuera de los Estados Unidos, Canadá o México.

En el caso de que un producto sea defectuoso, el comprador deberá contactar al concesionario THULE donde compró el producto o a un Centro de Servicio Thule Autorizado. Si el concesionario o el Centro de Servicio Thule Autorizado no puede corregir el defecto, el comprador deberá contactar a THULE por escrito o llamando a:

THULE 42 Silvermine Road Seymour, Connecticut 06483 Attn: Customer Service 203 881-9600

En el caso de que el producto deba devolverse a THULE, un técnico de THULE en la dirección o número de teléfono indicados anteriormente le proporcionará una dirección postal donde enviarlo así como instrucciones adicionales. Por favor observe que el comprador será responsable de abonar el costo de enviar el producto THULE y que debe adjuntar una prueba de compra como una factura o un recibo original así como una descripción detallada del defecto.

**DESCARGO DE RESPONSABILIDAD
BAJO ESTA GARANTÍA, LA ÚNICA SOLUCIÓN PARA EL COMPRADOR ES EL REEMPLAZO DEL PRODUCTO DEFECTUOSO, LA DEVOLUCIÓN DEL DINERO O DOTACIÓN DE CRÉDITO (SEGÚN LO DETERMINE THULE). SE EXCLUYEN LOS DAÑOS AL VEHÍCULO DEL COMPRADOR, A LA CARGA O A CUALQUIER OTRA PERSONA O PROPIEDAD.**

ESTA GARANTÍA SE HACE DE FORMA EXPRESA EN VEZ DE CUALQUIER OTRA GARANTÍA, IMPLÍCITA O EXPLÍCITA, INCLUSO LAS GARANTÍAS DE COMERCIABILIDAD Y ADECUACIÓN PARA PROPÓSITOS CONCRETOS.

LA ÚNICA RESPONSABILIDAD DE THULE HACIA EL COMPRADOR SE LIMITA A LA SOLUCIÓN ESTABLECIDA ANTERIORMENTE. EN NINGÚN CASO SERÁ THULE RESPONSABLE DE NINGÚN BENEFICIO PERDIDO, VENTAS PERDIDAS O DE CUALQUIER DAÑO CONSECUENTE, DIRECTO, INDIRECTO, INCIDENTAL, ESPECIAL, EJEMPLAR O PUNITIVO DE CUALQUIER TIPO O ÍNDOLE.

ALGUNOS ESTADOS NO PERMITEN LA EXCLUSIÓN O LA LIMITACIÓN DE DAÑOS INCIDENTALES O CONSECUENTES, POR CONSIGUIENTE EN ESOS ESTADOS LAS LIMITACIONES ANTERIORES NO SON APLICABLES.

ESTA GARANTÍA LE OTORGA DERECHOS LEGALES ESPECÍFICOS Y USTED TAMBIÉN PUEDE TENER OTROS DERECHOS QUE VARIAN DE UN ESTADO A OTRO.

Register online at www.thuleracks.com/register THULE 42 Silvermine Road Seymour, Connecticut 06483 203 881-9600